

MultiSINK®

E-XP30

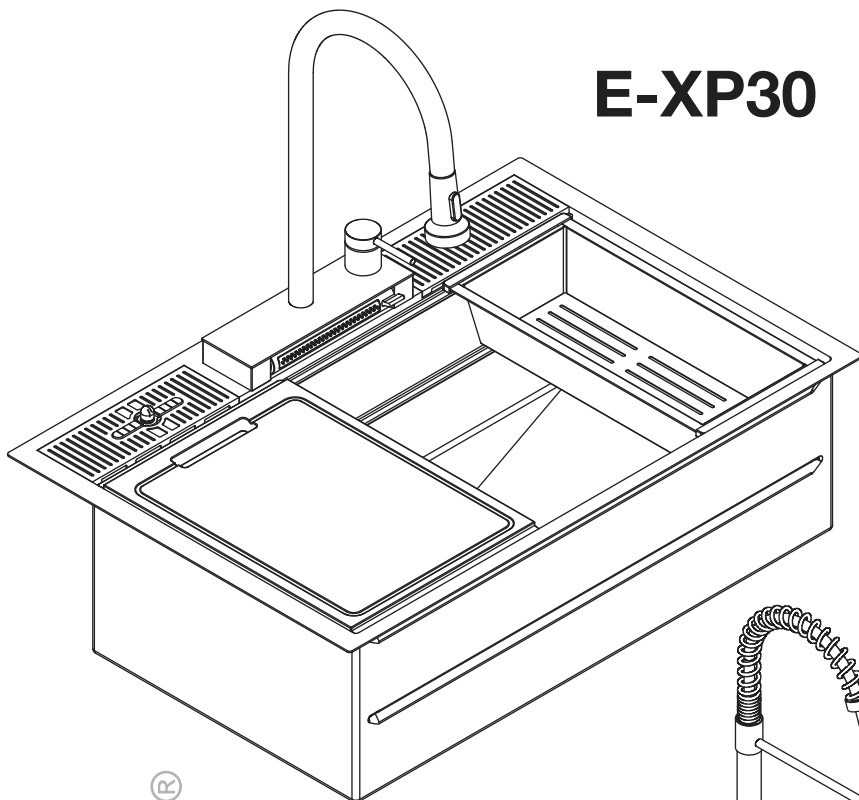

E-XP31

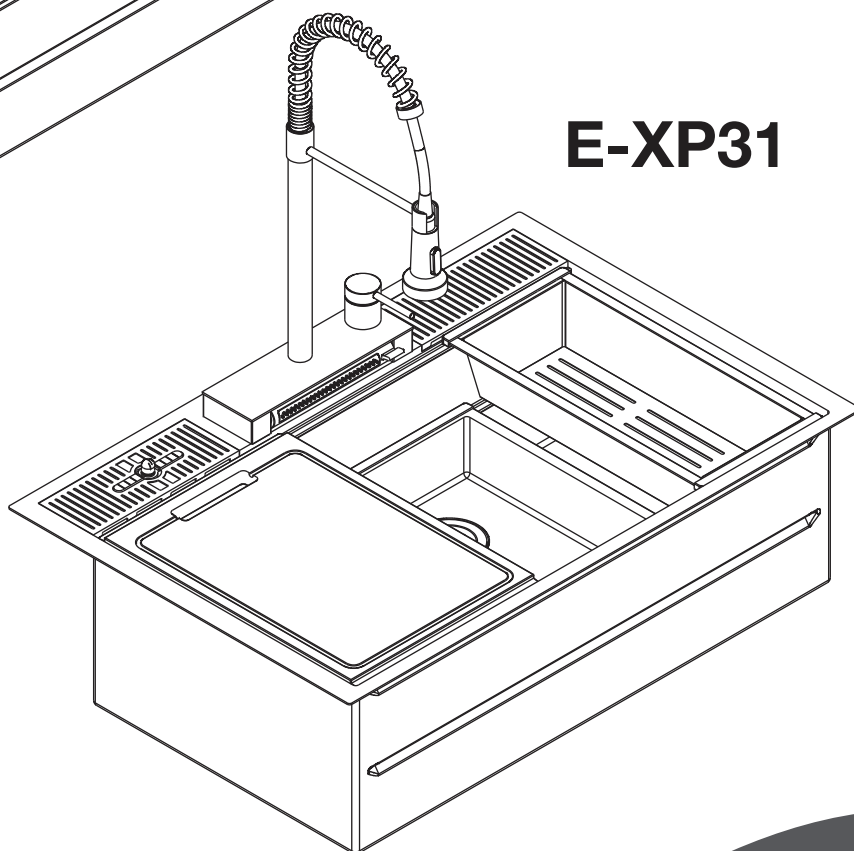

FORNO
ACQUA®

MANUAL
MANUEL

TABLE OF CONTENTS

Safety Information	2	Topmount Installation Securing the Sink	12
Pre-Installation	2	Final Installation	13
Planning Installation.....	2	Using Your Water Features	14
Tools Required.....	3	Care and Cleaning	15
Parts Required.....	3	Spare Parts	16
Package Contents E-XP30.....	4	Warranty	19
Package Contents E-XP31.....	5	Customer Care	20
Topmount Installation	6		
Undermount Installation	7	FRENCH	21
Component Installation	10	SPANISH	40
Glass Washing Station Installation.....	10		
Faucet Installation on Sink.....	10		
Strainer Installation.....	11		
Connecting the Hoses.....	11		

EN

SAFETY INFORMATION

- Your installation must comply with all local plumbing building codes. Have a qualified tradesman do or approve your plumbing installation.
- Read carefully this manual before installing or using this product. Store this manual in a safe place for future reference.



CAUTION: Always wear safety goggles and gloves during installation to prevent personal injury

PRE-INSTALLATION

1. PLANNING INSTALLATION

Inspect your unit before proceeding. Check the surface for any flaws or damage, including dents, bends, bumps, or scuff marks. If any damage is noticed, do not proceed with installation. Report any damage immediately.

You may choose to install this sink either undermount (from below the counter) or topmount (from above the counter). You must install this sink only in a counter at least 36 inch (914mm) wide with a solid surface that has a minimum thickness of at least 3/4 inch (19mm).

Protect the entire surface of the product during installation to prevent damage.

2. TOOLS REQUIRED



Safety Goggles

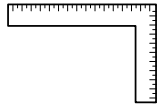

Carpenter's Square

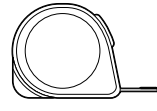

Measuring Tape



Jig-Saw

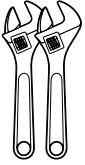

Wrenches X 2

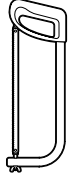

Hacksaw

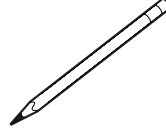

Pencil

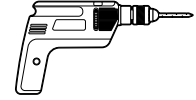

Electric drill with 3/8" (10mm) drill bit

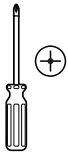

Phillips Screwdriver

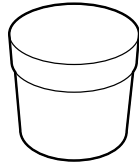

Plumber's Putty

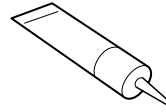

Silicone Sealant

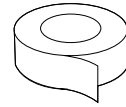

Telfon Tape

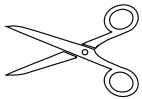

Scissors

3. PARTS REQUIRED

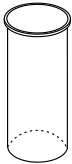

Strainer Tail Pipe

* Parts not shown to actual size

4. PACKAGE CONTENTS

* E-XP30

EN

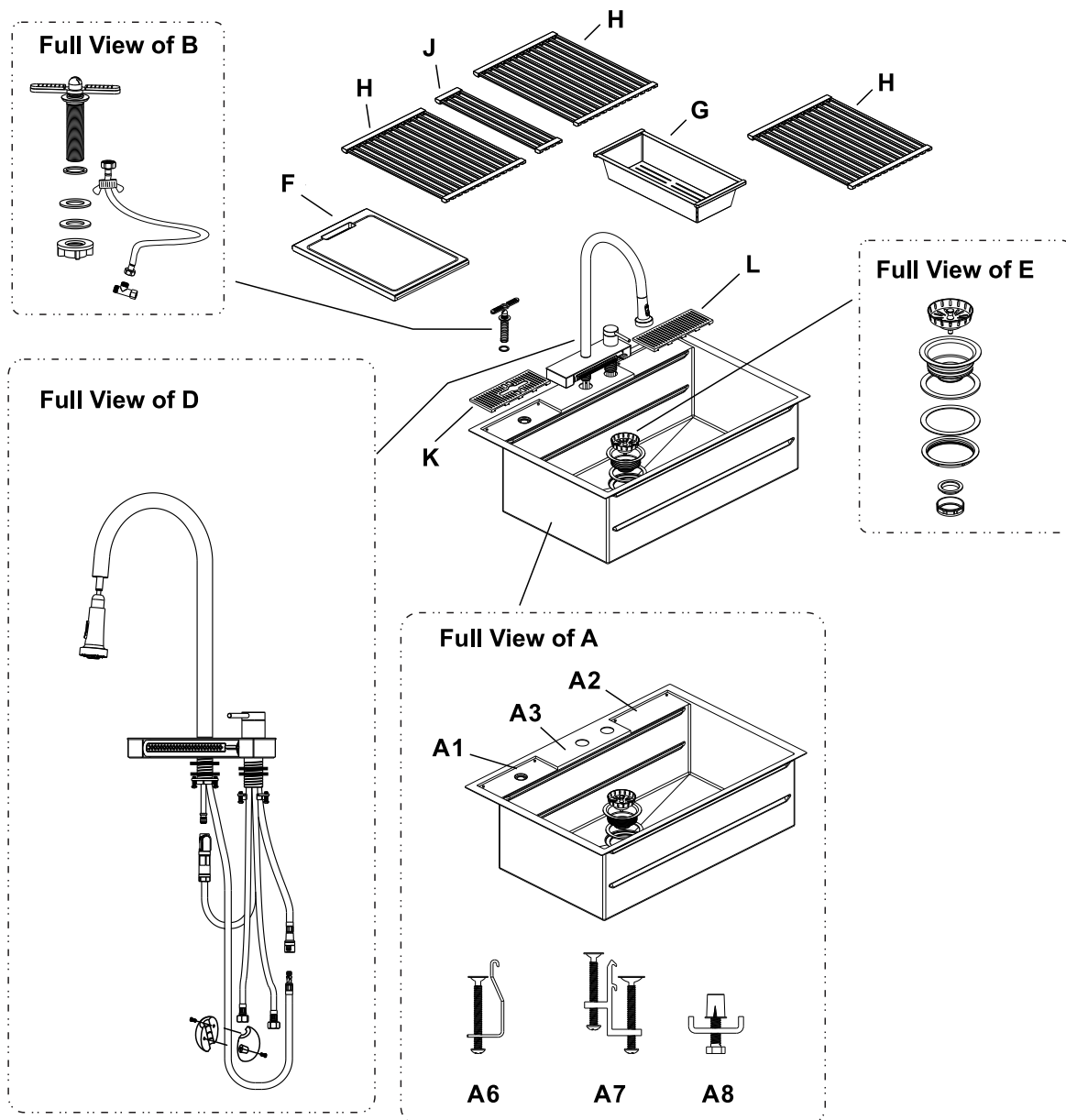

Part	Description	Qty
A	Stainless Steel Sink	1
A6	Topmount Clips with Single Bolt	7
A7	Topmount Clips with Double Bolt	4
A8	Undermount Clips	10
B	Glass Washing Station	1
D	Faucet	1
E	Strainer	1

Part	Description	Qty
F	Cutting Board	1
G	Colander	1
H	Roll-up Grid (13 Bars)	3
J	Roll-up Grid (4 Bars)	1
K	Grille for Glass Washing Station	1
L	Drying Grille	1

If you find any part missing, please call: (866) 231 8893
 Or email us at: mysupport@fornoworld.com
 Please do not return this **MultiSINK** to the store before calling

* E-XP31

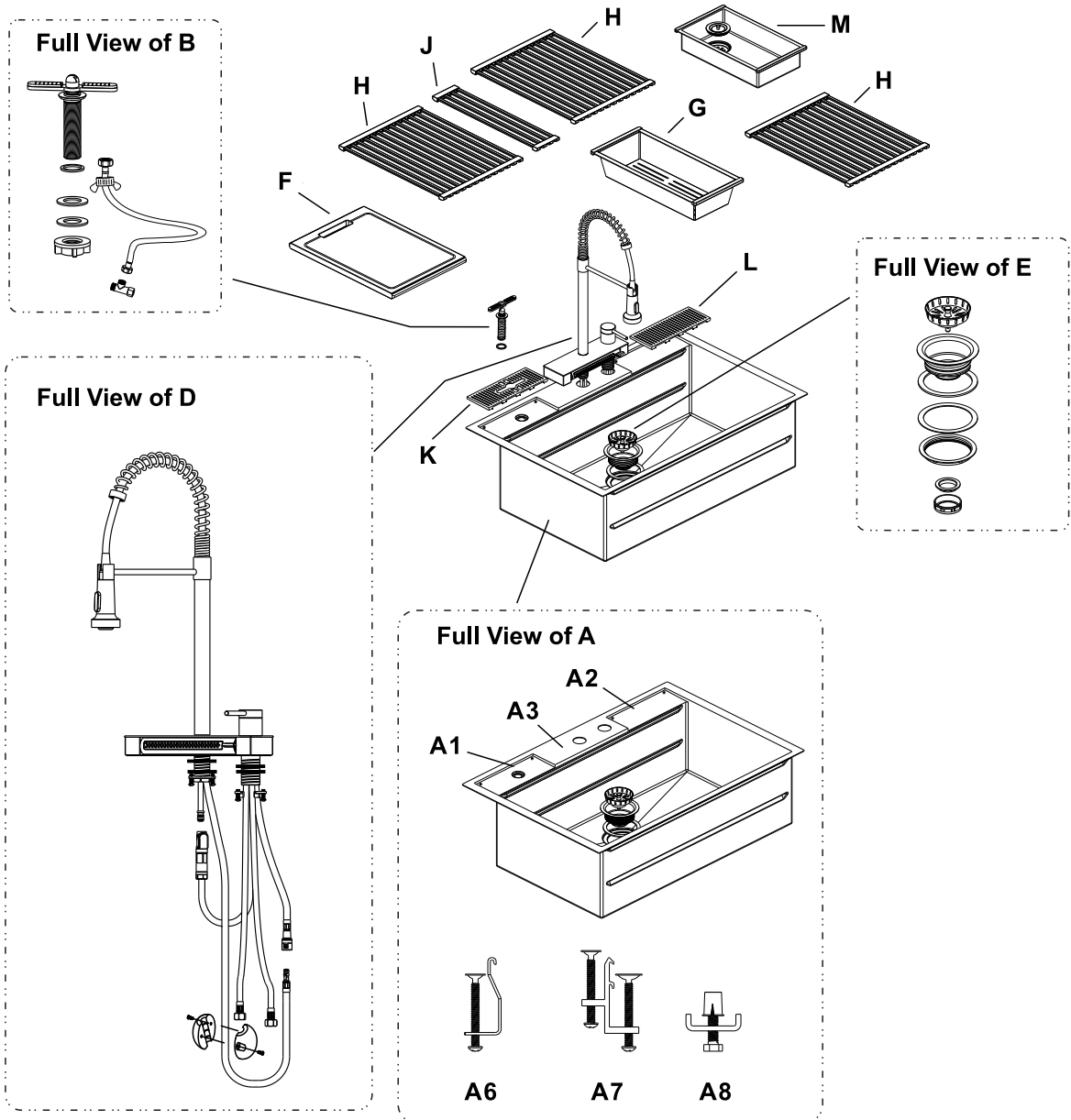

Part	Description	Qty
A	Stainless Steel Sink	1
A6	Topmount Clips with Single Bolt	7
A7	Topmount Clips with Double Bolt	4
A8	Undermount Clips	10
B	Glass Washing Station	1
D	Faucet	1
E	Strainer	1

Part	Description	Qty
F	Cutting Board	1
G	Colander	1
H	Roll-up Grid (13 Bars)	3
J	Roll-up Grid (4 Bars)	1
K	Grille for Glass Washing Station	1
L	Drying Grille	1
M	Sliding Sink	1

If you find any part missing, please call: (866) 231 8893
 Or email us at: mysupport@fornoworld.com
 Please do not return this **MultiSINK** to the store before calling

TOPMOUNT INSTALLATION

If doing an Undermount Installation, skip this section and go to page 7.

EN

1. Creating the template

Use scissors to cut template provided, following the red solid line, so you have the topmount template like this:

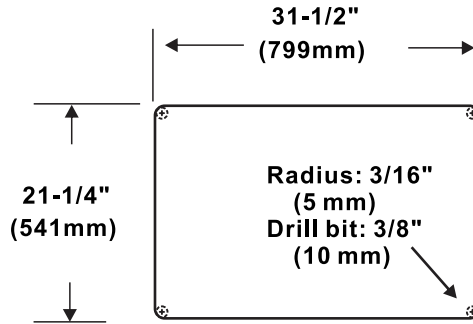

2. Deciding sink position

The normal distance from front edge of countertop to front cutting line is 3-1/2 inch. This depends on your countertop overhang. Before you mark, check your cabinet structure inside, make sure there is enough space to install the clips. Mark Cutting line including the drill centre points.

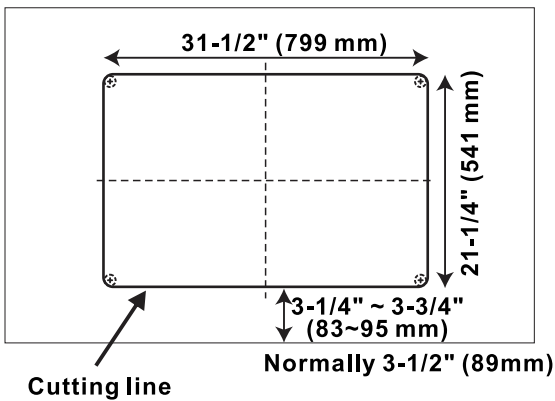

3. Drilling the countertop

Drill countertop. Be sure that the outer edge of the drill bit hits the cutting lines of corners. Use drill centre points transferred from template.

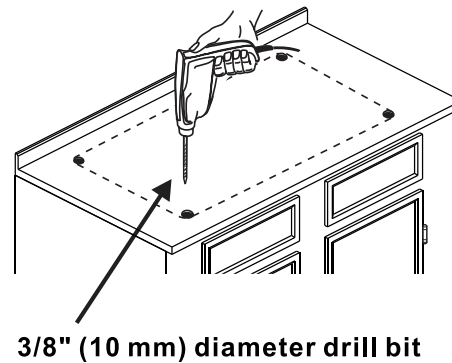

4. Cutting the countertop

Use the jig saw to cut along the cutting line.

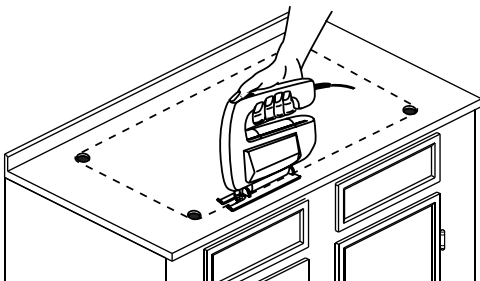

5. Test

Use the sink to test whether it fits the hole or not. Try the topmount clips along the tracks. Make sure clips can go through the tracks freely. Adjust if necessary.

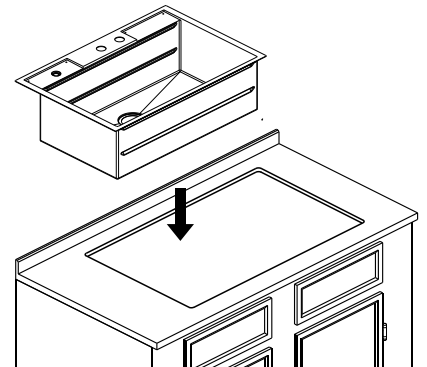

You have completed the topmount installation prep-work. Go to Component Installation on Page 10

UNDERMOUNT INSTALLATION

NOTE: Check cabinet clearance before proceeding with undermount installation.

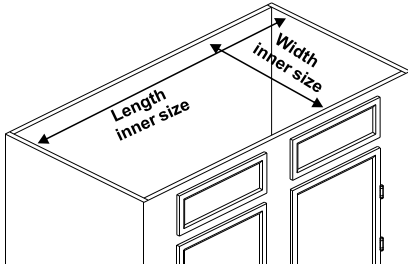

 Minimum Size of Cabinet Clearance for Undermount Installation is:
L34-1/2" (877mm) X W23-1/2" (597mm)

EN

1. Creating the template

Determine reveal type. Use scissors to cut the template provided following:

- The red line if you decide to have a 3/8" reveal installation.
- The blue dotted line if you decide to have a zero reveal installation.

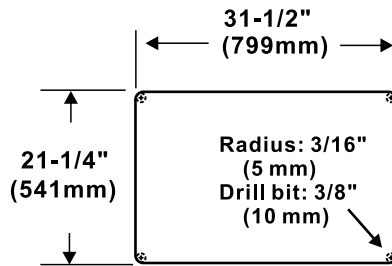

3/8" Positive Reveal

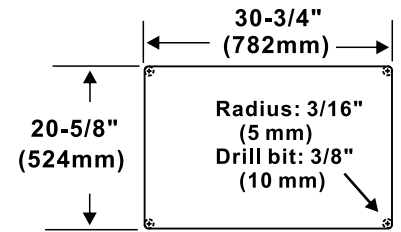

Flush / Zero Reveal

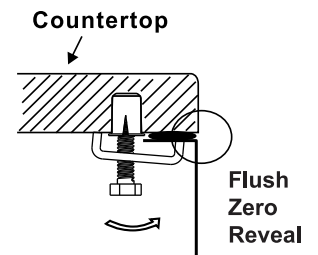
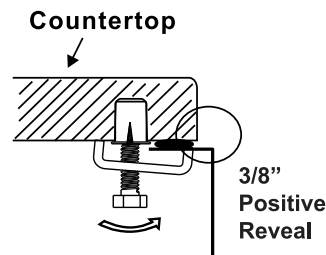

2. Deciding sink position

Put the countertop on the cabinet, and position it where it will be installed. Put the sink upside down on it. Position the sink where it will sit in the cabinet. Make sure that there will be even clearance between the sink and the cabinet once the sink is inside the cabinet. Use a pencil to draw a line around the sink edge.

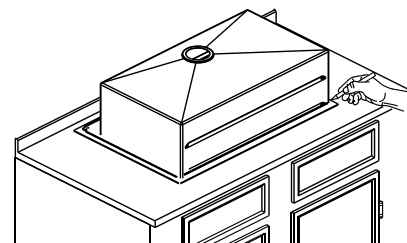

Position the template you have cut, so that it is centred on the line you drew on the countertop. Make sure that it is parallel to the front of the countertop. Mark the countertop including the centre drill points.

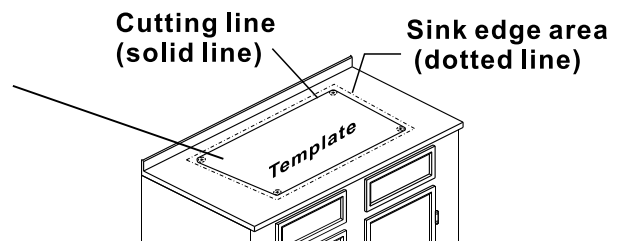

3. Drilling the countertop

Drill countertop. Be sure that the outer edge of the drill bit hits the cutting lines of corners. Use drill centre points transferred from template.

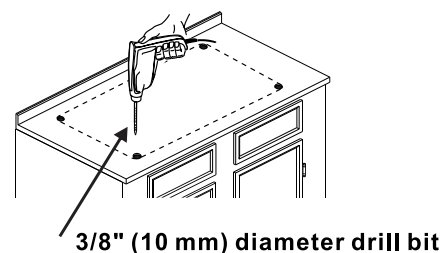

4. Cutting the countertop

Use the jig saw to cut along the cutting line. After cutting, polish out any unevenness in the cut.

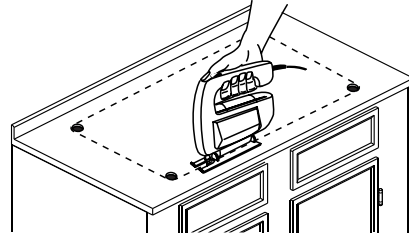

EN

5. Test

With countertop in place, test sink inside the cabinet and confirm the clearances.

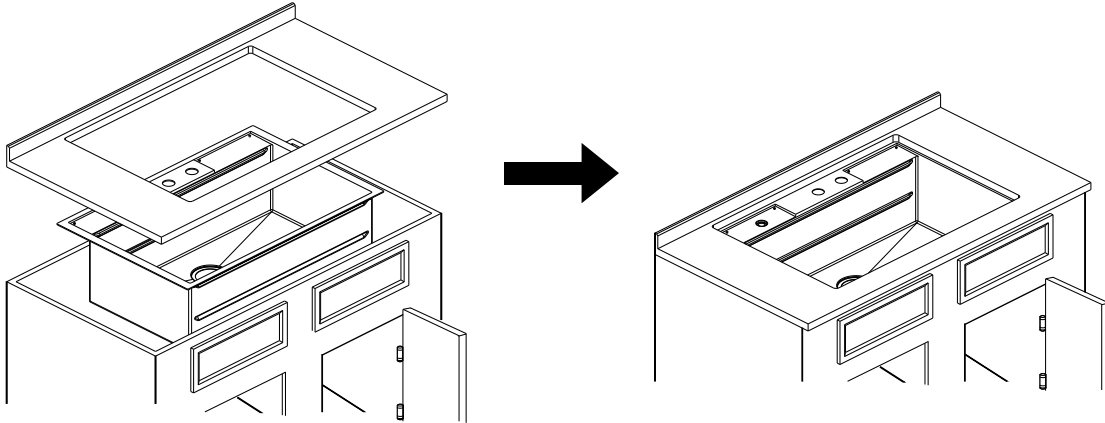

6. Marking and drilling holes

Flip countertop upside down and mark a centred $33\frac{1}{2}$ " X $22\frac{1}{2}$ " rectangle. Mark position of the holes in the rectangle as per the drawing on right.

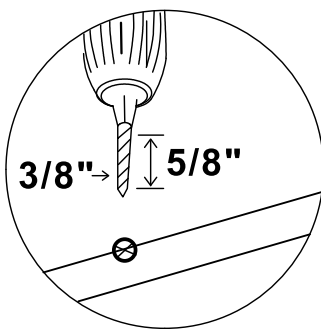
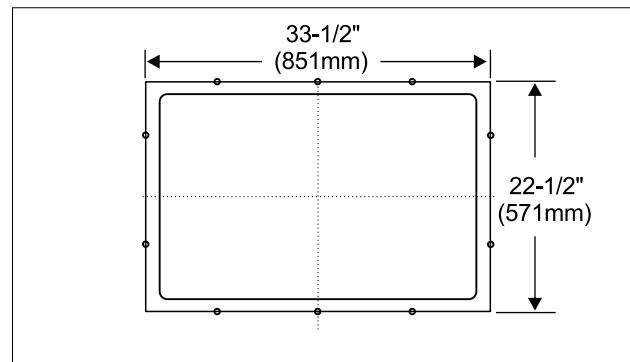

Drill holes using a $\frac{3}{8}$ " drill bit to a depth of $\frac{5}{8}$ ".

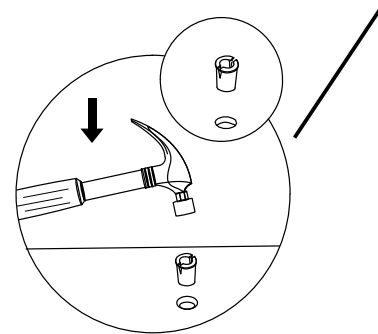

Use a hammer to drive the plastic housing of the female nuts until flush with countertop underside.

7. Installing clips

Apply silicone sealant around the hole in the countertop, place the sink onto the underside of the countertop, making sure the sink is positioned properly.

Install and pre-tighten the clips following the sequence in the diagram. Clips should be pushed as close to the sink as possible so that they don't interfere with the cabinet.

Lift countertop and check alignment of the sink with the countertop from the top. Tap into position if needed. Check for fit in the cabinet.

Tighten all clips following the sequence in the diagram.

Clean off any excess of sealant.

Leave the sink overnight to dry with weight on top if possible.

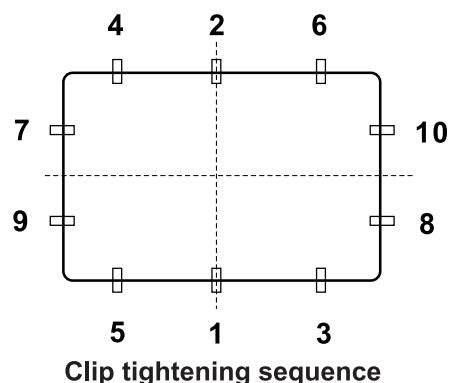
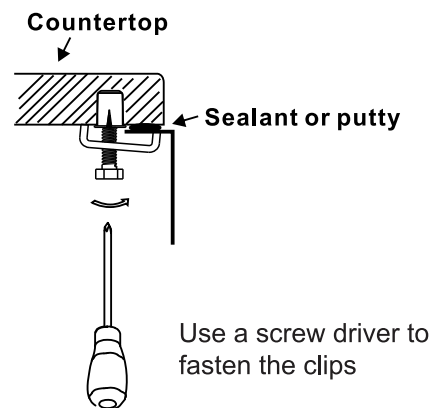
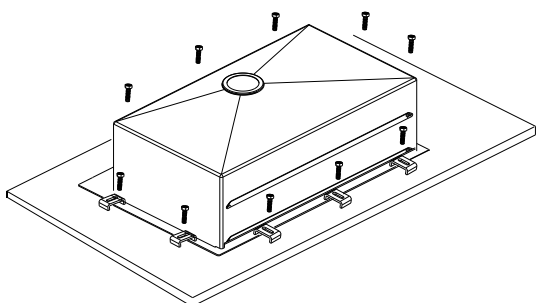

8. Test

After sealant is dry, place your countertop with sink on the cabinet. Check for fit. If there is interference with a clip, you can chip the inside of the cabinet where clip hits cabinet.

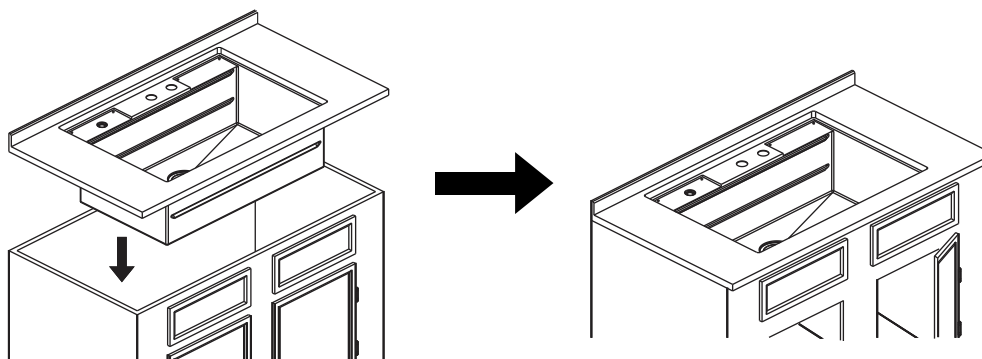

9. Installing components

Once fit has been checked, prop countertop with sink sideways and proceed to Component Installation.

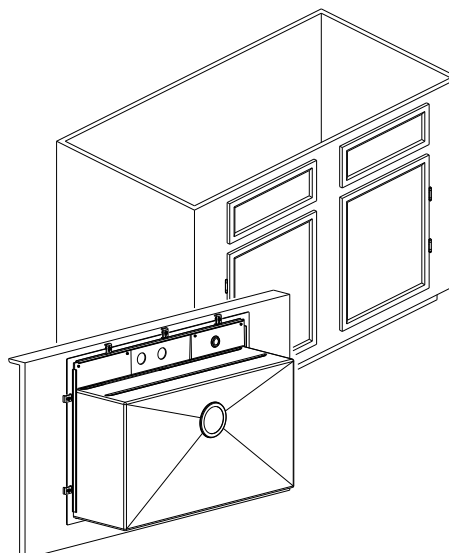

COMPONENT INSTALLATION

1. Glass Washing Station installation

Loosen the Lock Nut (B6), take out Washer (B5) and Lower Rubber Gasket (B4), make sure the Upper Rubber Gasket (B2) stays in the Threaded Body (B3). Insert the Body (B3) in the glass washer hole from the top of sink.

Install the Lower Rubber Gasket (B4), then the Washer (B5) to the Threaded Body (B3). Thread the Lock Nut (B6) and hand tighten it.

Make sure the Upper Gasket (B2) is installed correctly on the top of sink deck (A1), it is important to avoid leaking.

Put the Glass Bar (B1) onto the sprayer nozzle of Body (B3).

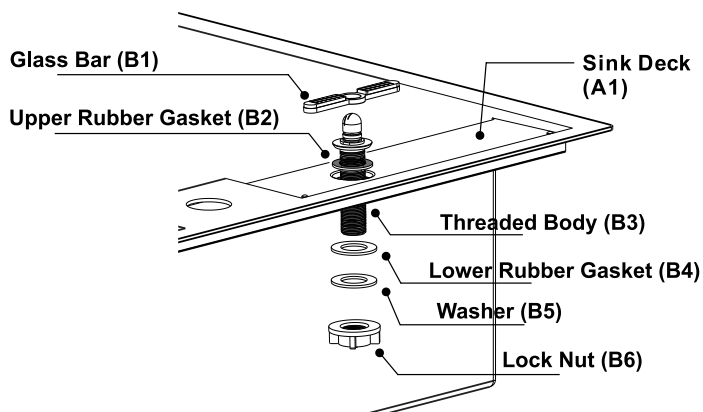

2. Faucet installation on sink

Loosen Faucet Lock Nuts (D11 & D12) and take out the Washers (D9 & D10) and Rubber Gaskets (D7 & D8). Insert the faucet into the faucet holes of Sink Deck (A3), put the Rubber Gaskets (D7 & D8) and Washers (D9 & D10) into the Threaded Bodies (D5 & D6). Thread Lock Nuts (D11 & D12) and tighten them making sure the Faucet Body is in the position you want. Use a Phillips screwdriver to tighten the four Screws (D13 & D14) to lock it in place.

Install the Counterweight (D25) on the Pull-down Hose (D22). Normally, the distance from top of Counterweight (D25) to Sink Deck (A3) is 19-1/2". You can adjust it depending on available space inside your cabinet.

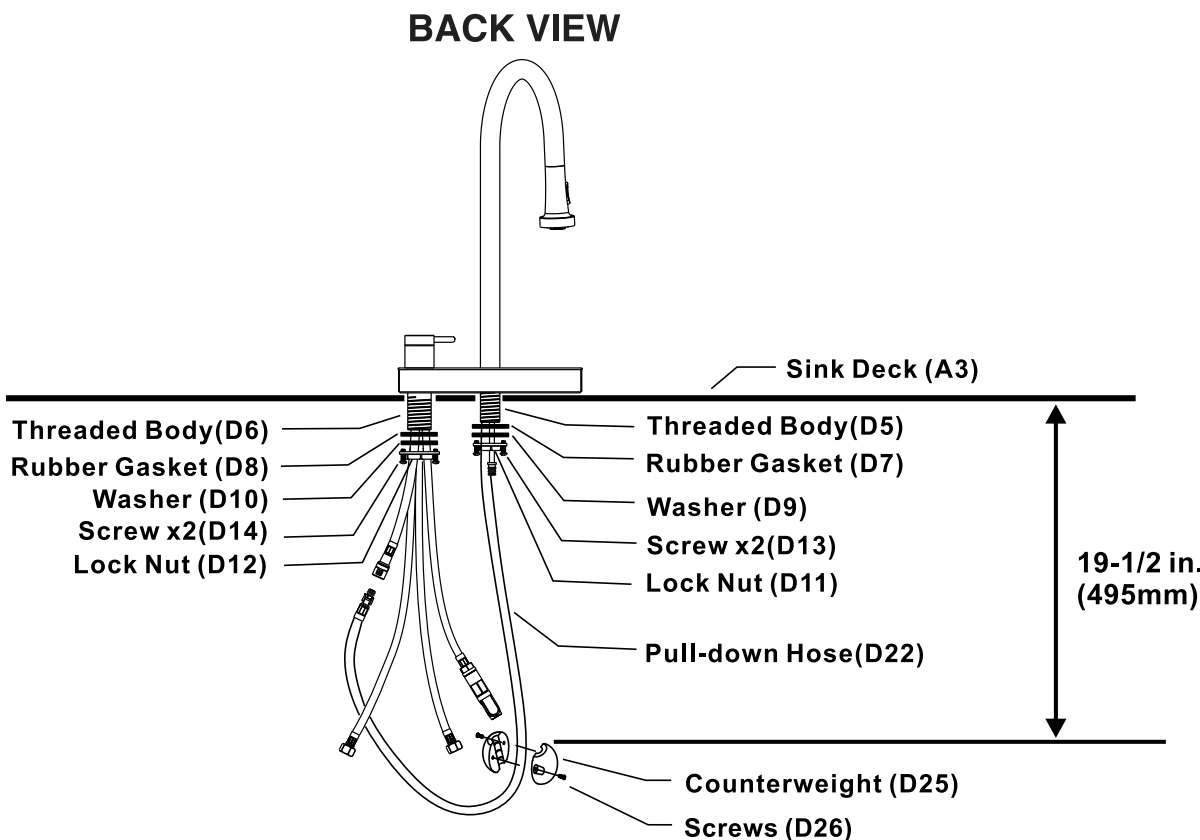

3. Strainer installation

Loosen the Strainer Lock Nut (E5) and take out the Paper Gasket (E4). Keep the Rubber Gasket (E3) in the Strainer Body (E2). Insert the Strainer Body (E2) with Rubber Gasket (E3) into the drain hole of sink. Put the Paper Gasket (E4) into Strainer Body (E2) from bottom side of sink.

Thread the Lock Nut (E5) to the Strainer Body (E2), hand tighten it. Tighten the Lock Nut (E5) with a wrench, holding the Strainer Body (E2) from the inside of the sink.

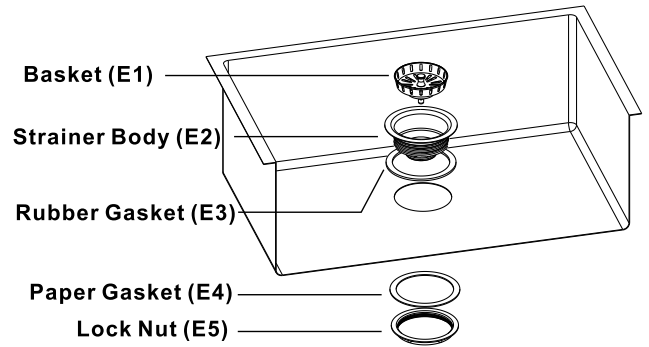

4. Connecting the hoses

BACK VIEW

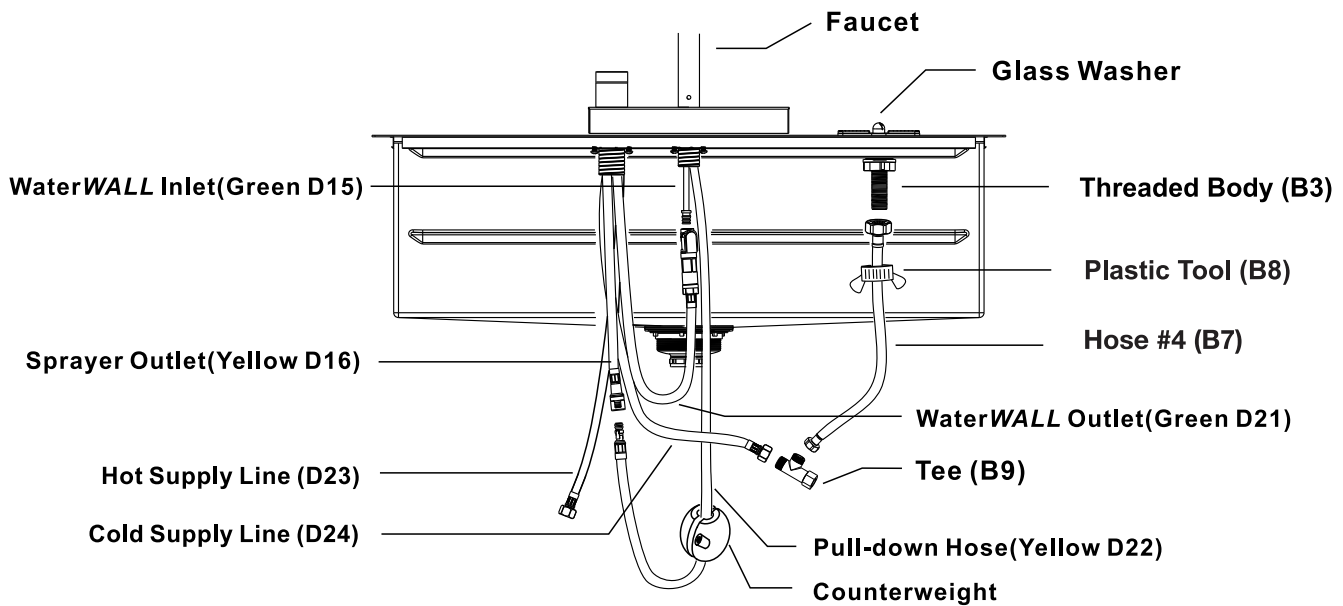

Step 1: Connect Female Fitting on WaterWALL Outlet (Green D21) to Male Fitting of WaterWALL Inlet (Green D15).

Step 2: Connect Male Fitting on Pull-down Hose (Yellow D22) to Female Fitting on Sprayer Outlet (Yellow D16).

Step 3: Connect the 1/2" threaded female on Hose #4 (B7) to Glass Washer's Threaded Body (B3). Use the plastic tool (B8) to tighten.

Step 4: Connect the 3/8" threaded female on Hose #4 (B7) to the male centre of Tee (B9). Use a wrench to tighten.

Step 5: Connect Faucet Cold Supply Line (D24) (marked with blue stripes) to the male end of Tee (B9). Use a wrench to tighten.

If you are doing an undermount installation, secure the countertop to the cabinet and go to Final Installation on page 13.

TOPMOUNT INSTALLATION SECURING THE SINK

1. Putting sink into countertop

Apply sealant or putty around edge of hole.

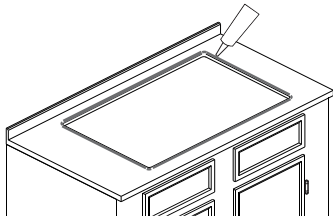

Drop the sink into countertop.

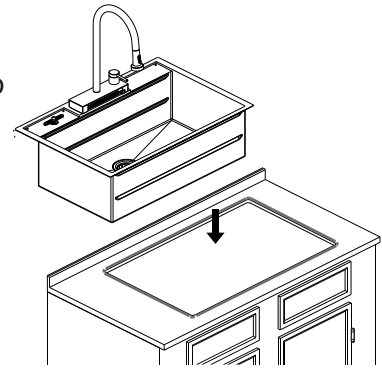

2. Installing clips

The Double Bolt Topmount Clips will be installed in the back side of sink, while Single Bolt Topmount Clips will be installed in the other 3 sides (left, right & front sides). See the diagram of clips' distribution below.

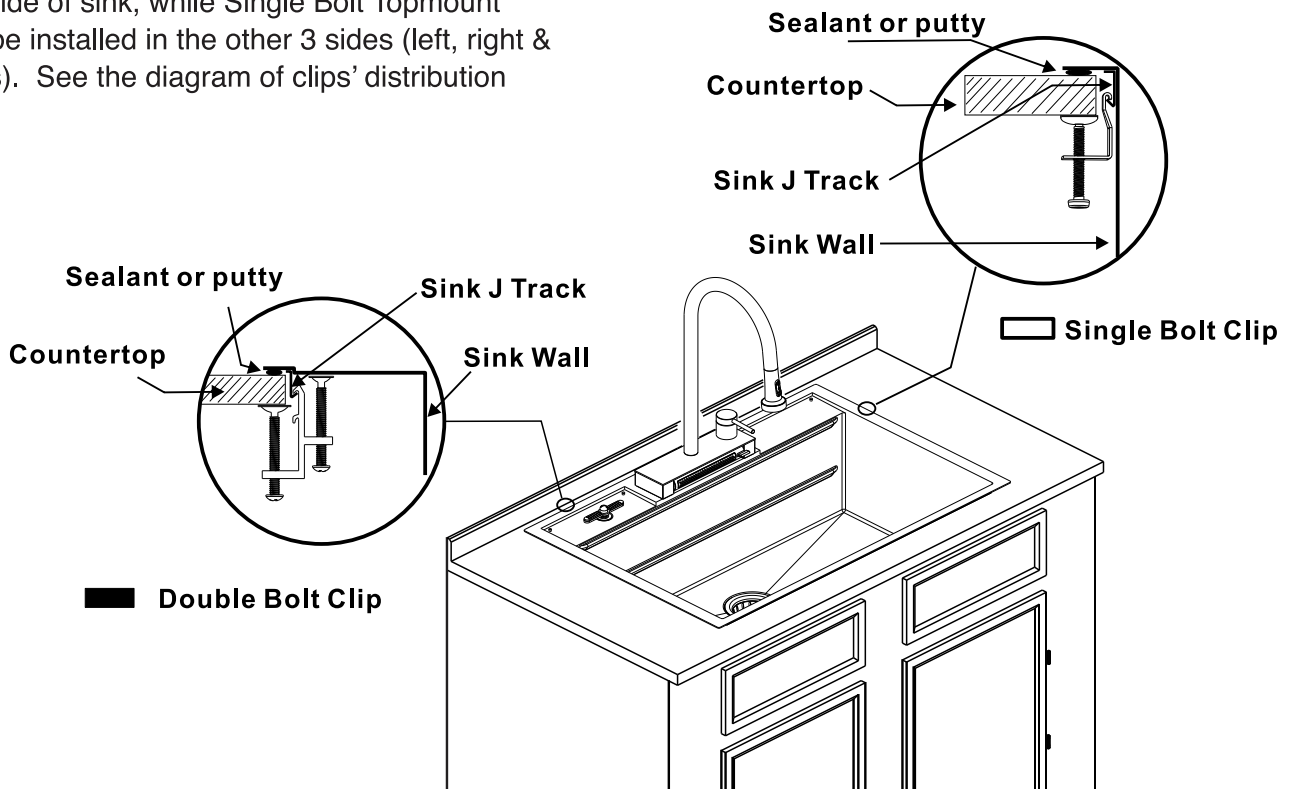

From inside the counter, hang the clips from the Sink J Tracks. Distribute clips with the Double Bolt Clips along the back and the Single Bolt Clips along the front and 2 sides as per diagram on right. Use a Philips screwdriver to pre-tighten the clips following the sequence on the diagram.

Check the sink from the top to confirm the position of sink. Tap into place if needed using a rubber mallet on the edge or a block of wood to avoid damaging the sink.

Once sink is in place, fully tighten the clips following the sequence on the diagram.

After fully tightening all the clips, remove and clean any excess if sealant or putty around the sink edge.

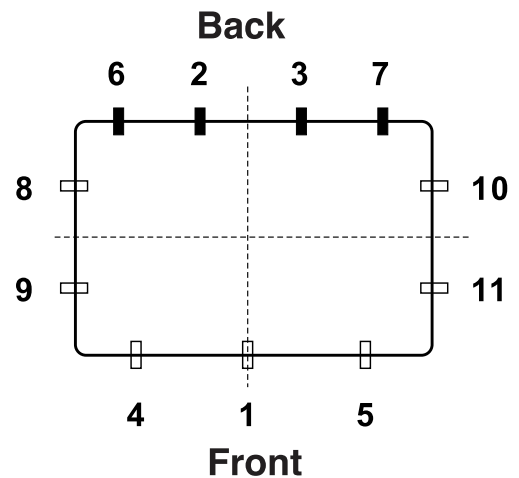

Distribution of topmount clips
Clip tightening sequence

- Double Bolt Clip
- Single Bolt Clip

FINAL INSTALLATION

1. Hooking up your fixtures

Connect strainer tail pipe (not supplied) to strainer and to house P trap (not supplied).

Connect faucet Hot Supply Line (D23) (marked with red stripes) to the home hot water supply shut-off valve.

Connect the female part of the Tee (B9) to the home cold water supply shut-off valve.

Make sure that the Pull Down Hose and the Counterweight are free to move and there is no interference with the Supply Lines nor the P trap.

Open shut-off valves and check for leaks around the connections. Adjust tightening if necessary. Run water through faucet and glass washer. Check for leaks and functionality.

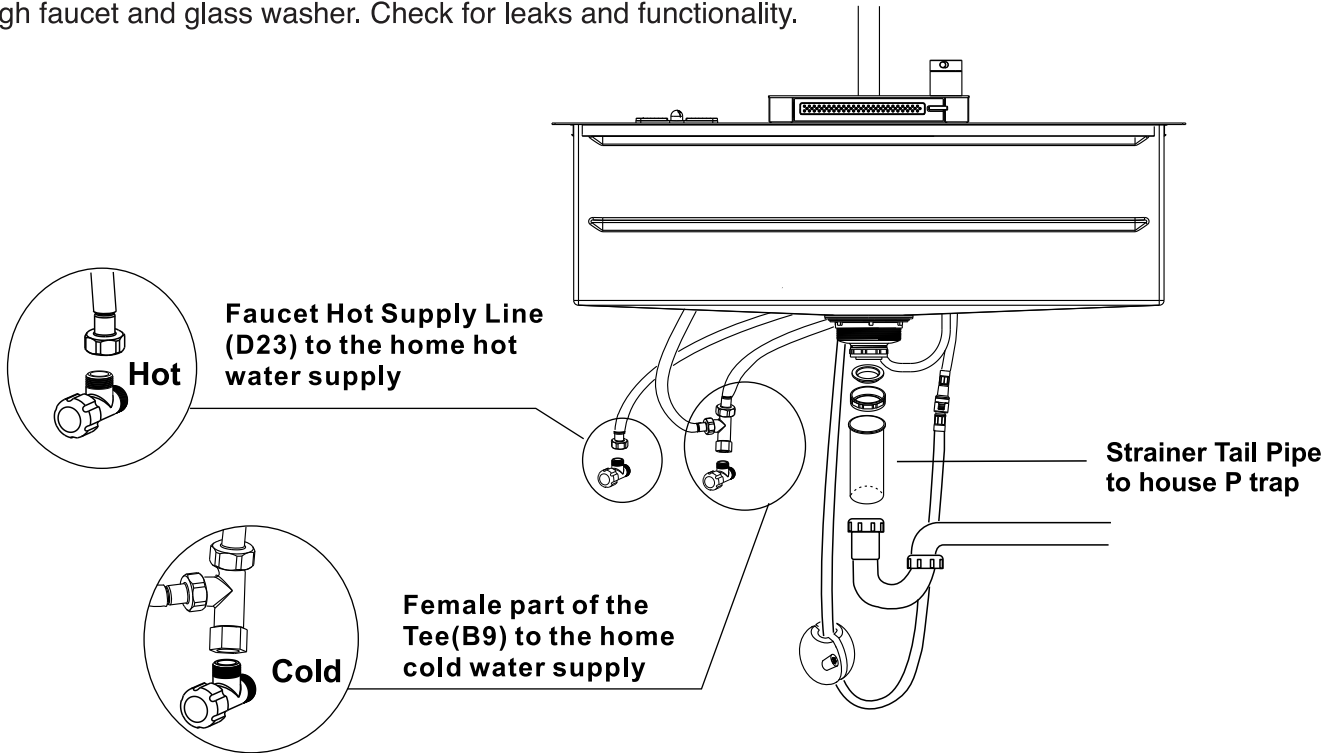

2. Assembling sink accessories

Place Grilles (K) and (L) on sink deck. Two of the large Roll-up Grids (H) and the small Roll-up Grid (J) go at the bottom of the sink to protect the bottom and provide you with a horizontal surface at the bottom of your sink. The Cutting Board (F), Colander (G), *Sliding Sink (M) (*Only for model E-XP31) and the other large Roll-up Grid (H) can be placed in any position that you need in sink tracks. Position them when needed.

E-XP30

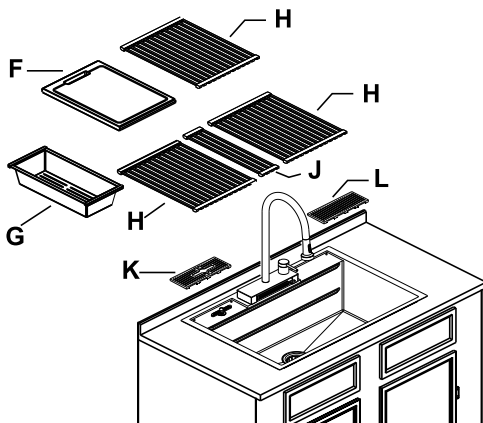

E-XP31

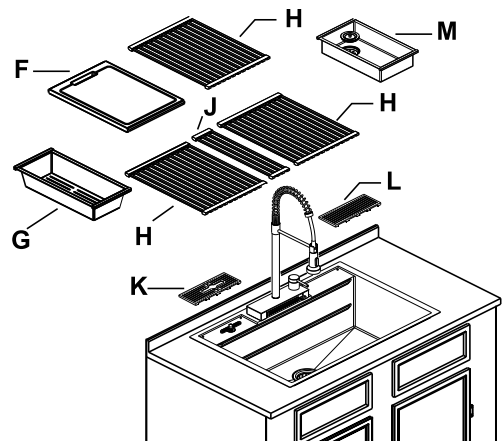

USING YOUR WATER FEATURES

EN

1. Two Ways: Overhead faucet or WaterWALL

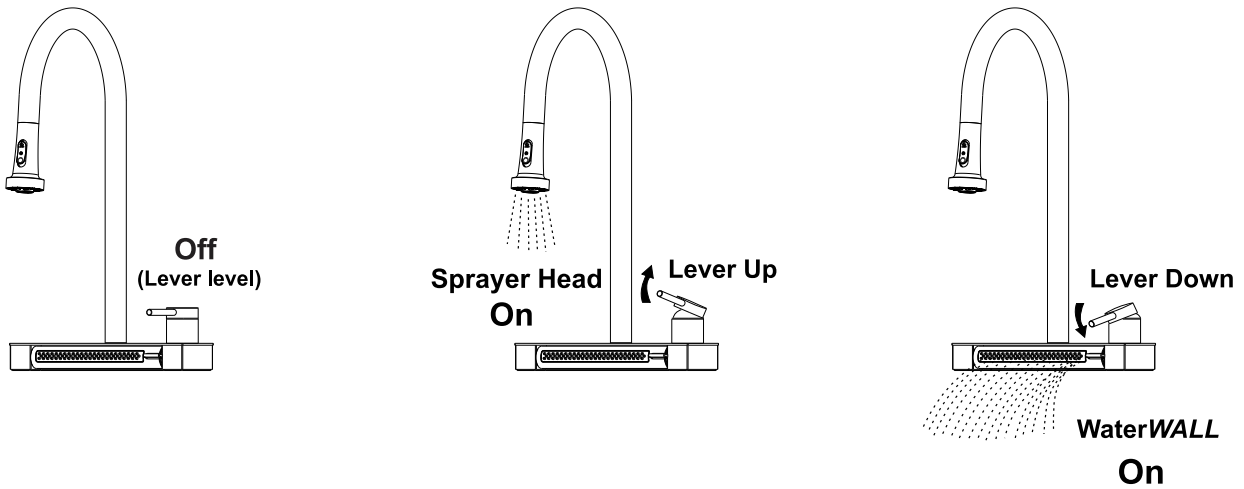

2. Using the Sprayer Head

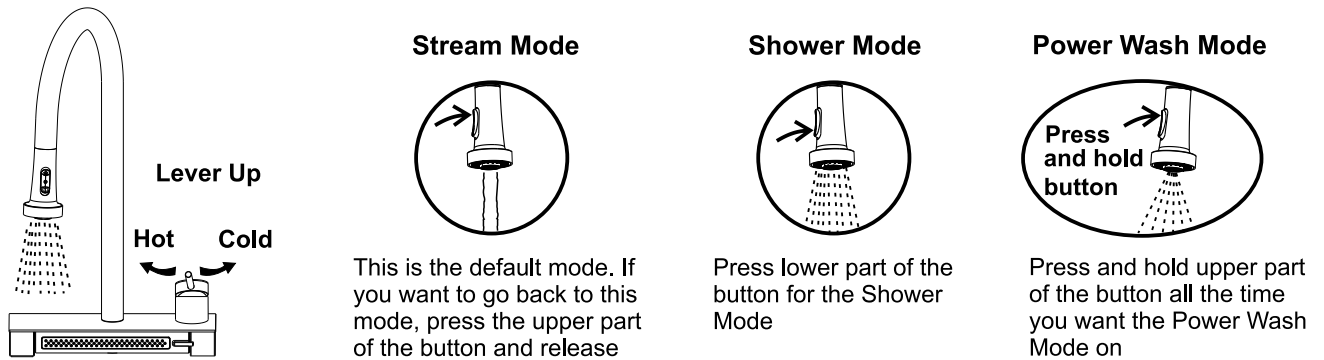

3. Using your WaterWALL®

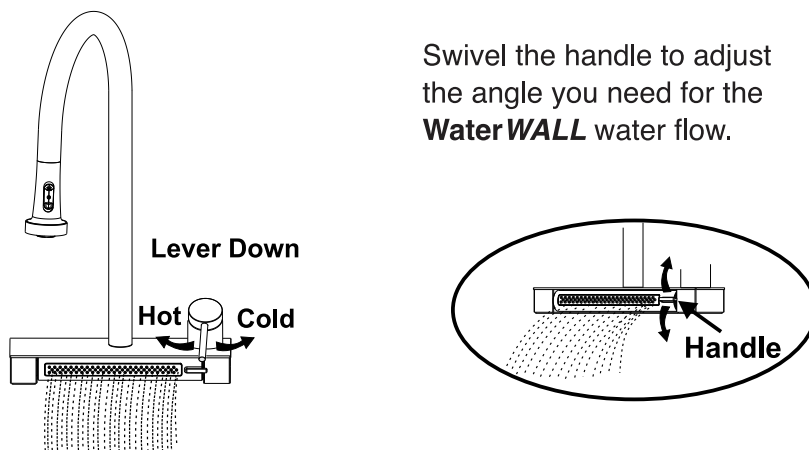

CAUTION: Do NOT allow children to play with the WaterWALL. May cause flooding or soaking in your kitchen.

4. Glass Washing Station



CAUTION: Do NOT allow children to play with the Glass Washing Station. May cause flooding or soaking in your kitchen.

Put a glass or cup over the Glass Washing Station, press it down for cleaning.

NOTE:

- The mouth of the glass / cup should be smaller than the Press Bar.
- The mouth of glass / cup should NOT overhang the back of the grille. Overhang towards the sink is OK.
- Hold the glass / cup as vertically as possible.

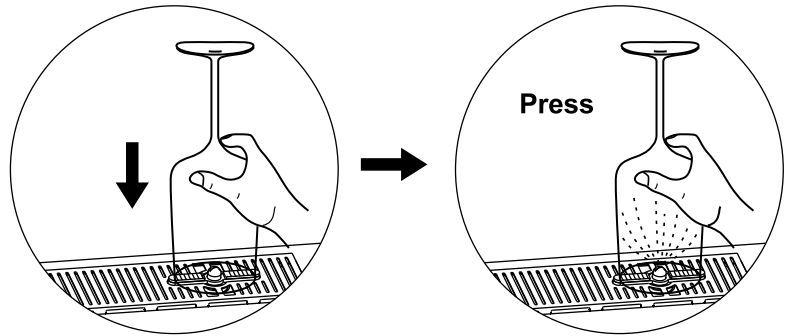

EN



CAUTION: Never push a stem glass by the base nor the stem. Always by the body.

CARE AND CLEANING

The MultiSINK is manufactured with a high grade stainless steel and will provide you many years of enjoyment with the proper care.

DO

After use, always rinse your sink with tap water to dilute and remove deposits.

Towel dry the sink after use whenever possible to prevent water spots. Should water spots occur, clean with a mild solution of vinegar and water followed by a thorough rinse.

Use liquid soap, a general household cleaner, or a weak solution of vinegar and water for regular cleaning.

Only use plastic scouring pads recommended for use in stainless steel sinks, and only use them in the bowl of the sink. Scrub in the direction of the satin finish lines.

Place small Roll-up Grid (J) to one side when you need to empty the Strainer Basket.

DO NOT

Do not allow any food, detergent, soap or grease to dry or sit for extended periods of time on the surface of the sink.

Never use abrasive cleaning products, as they will dull and scratch the finish.

Do not use scouring pads on the deck, as they will dull the finish.

Never use steel wool pads, as they will leave iron particles on the sink, which will cause corrosion.

Never leave mild steel or cast iron pans on your sink for extended periods of time, as this can cause corrosion.

SPARE PARTS

EN

Part	Spare Kit Code	Spare Kit Name	Description	Qty
A	E-2XP101802	Full Sink	Stainless Steel Sink	1
A5.1	MA-02	Peg Kit	Pegs	4
A5.2			Nuts	4
A6	MA-03	Clip Kit	Topmount Clips with Single Bolt	7
A7			Topmount Clips with Double Bolt	4
A8			Undermount Clips	10

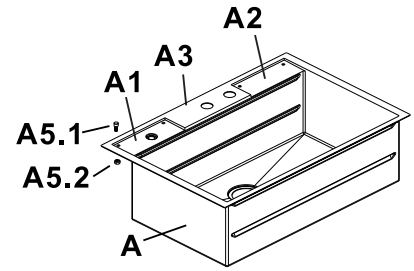

A6

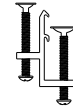

A7



A8

B	FCX0PBN01	Glass Washing Station	Glass Washer	1
B1	MB-01	Glass Bar	Glass Bar	1
B3	N/A	N/A	Threaded Body	1
B2	N/A	N/A	Upper Rubber Gasket	1
B4			Lower Rubber Gasket	1
B5			Washer	1
B6			Lock Nut	1
B7	N/A	N/A	Hose 4	1
B8			Plastic Tool	1
B9			Tee	1

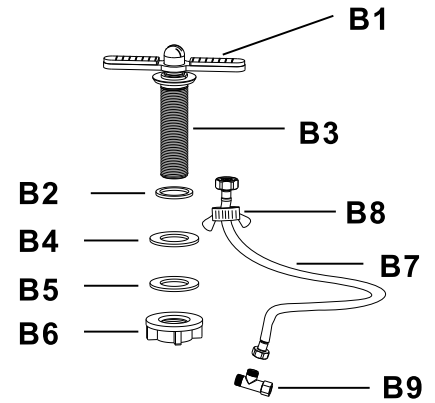

E	ME-01	Full Basket Strainer	Full Basket Strainer	1
E1	ME-02	Strainer Basket	Strainer Basket	1
E2	N/A	N/A	Strainer Body	1
E3	N/A	N/A	Rubber Gasket	1
E4	N/A	N/A	Paper Gasket	1
E5	N/A	N/A	Lock Nut	1
E6	N/A	N/A	Tail's Gasket	1
E7	N/A	N/A	Tail's Connecting Nut	1

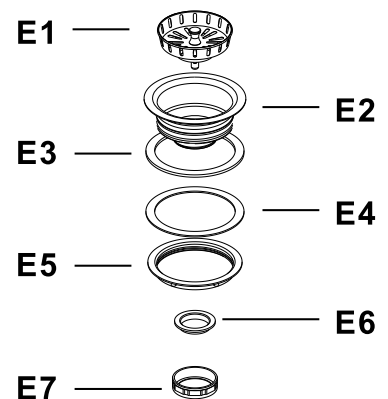

SPARE PARTS

Only for Model E-XP30

EN

Part	Spare Kit Code	Spare Kit Name	Description	Qty
D	FCWRMBN01	Full Faucet	Full Faucet	1
D1	MD-01	Sprayer Head	Sprayer Head	1
D2	N/A	N/A	Faucet Neck	1
D3	N/A	N/A	Faucet Body	1
D5	N/A	N/A	Threaded Body	1
D6	N/A	N/A	Threaded Body	1
D15	N/A	N/A	WaterWALL Inlet	1
D17	N/A	N/A	Male Fitting	1
D32	N/A	N/A	Neck Hub	1
D4	MD-20	Handle Kit	Handle	1
D30			Cap	1
D31			Handle Set-Screw	1
D7	N/A	N/A	Rubber Gasket	1
D9			Washer	1
D11			Lock Nut	1
D13	N/A	N/A	Screws	2
D8			Rubber Gasket	1
D10			Washer	1
D12	N/A	N/A	Lock Nut	1
D14			Screws	2
D16			Sprayer Outlet	1
D18	N/A	N/A	Female Fitting	1
D19			Female Fitting	1
D21			WaterWALL Outlet	1
D23			Hot Supply Line	1
D24			Cold Supply Line	1
D20			MD-06	Pull Down Hose
D22	Pull-down Hose	1		
D25	MD-07	Counterweight	Counterweight	1
D26			Screws for Counterweight	2
D27	MD-24	Cartridge Kit	Cartridge	1
D28			Hub Lock Nut	1
D29			Hub Cap	1

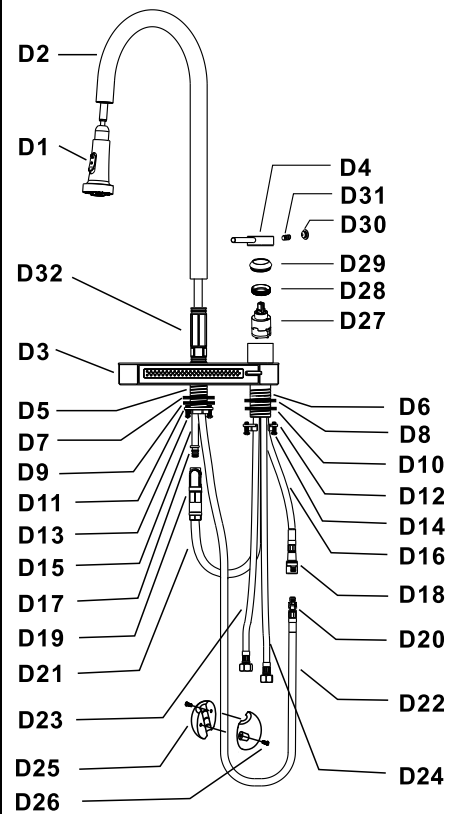

F	MF-01	Chopping Board	Chopping Board	1
G	MG-01	Colander	Colander	1
H	MH-01	Roll-Up Grid (13 Bars)	Roll-Up Grid (13 Bars)	1
J	MJ-01	Roll-Up Grid (4 Bars)	Roll-Up Grid (4 Bars)	1
K	MK-02	Grille for GWS	Grille for Glass Washing Station	1
L	ML-04	Drying Grille	Drying Grille	1

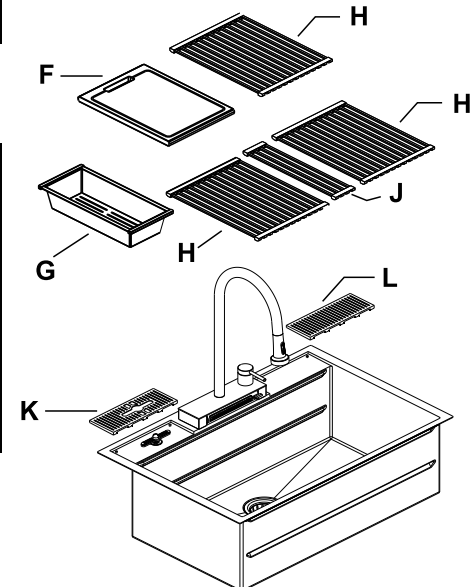

SPARE PARTS

Only for Model E-XP31

EN

Part	Spare Kit Code	Spare Kit Name	Description	Qty
D	FCWCMBN01	Full Faucet	Full Faucet	1
D1	MD-01	Sprayer Head	Sprayer Head	1
D2	N/A	N/A	Faucet Neck	1
D3	N/A	N/A	Faucet Body	1
D5	N/A	N/A	Threaded Body	1
D6	N/A	N/A	Threaded Body	1
D15	N/A	N/A	WaterWALL Inlet	1
D17	N/A	N/A	Male Fitting	
D32	N/A	N/A	Neck Hub	1
D4	MD-20	Handle Kit	Handle	1
D30			Cap	1
D31			Handle Set-Screw	1
D7	N/A	N/A	Rubber Gasket	1
D9			Washer	1
D11			Lock Nut	1
D13			Screws	2
D8	N/A	N/A	Rubber Gasket	1
D10			Washer	1
D12			Lock Nut	1
D14			Screws	2
D16	N/A	N/A	Sprayer Outlet	1
D18			Female Fitting	1
D19			Female Fitting	1
D21			WaterWALL Outlet	1
D23			Hot Supply Line	1
D24			Cold Supply Line	1
D20	MD-06	Pull Down Hose	Male Fitting	1
D22			Pull-down Hose	1
D25	MD-07	Counterweight	Counterweight	1
D26			Screws for Counterweight	2
D27	MD-24	Cartridge Kit	Cartridge	1
D28			Hub Lock Nut	1
D29			Hub Cap	1

F	MF-01	Chopping Board	Chopping Board	1
G	MG-01	Colander	Colander	1
H	MH-01	Roll-Up Grid (13 Bars)	Roll-Up Grid (13 Bars)	1
J	MJ-01	Roll-Up Grid (4 Bars)	Roll-Up Grid (4 Bars)	1
K	MK-02	Grille for GWS	Grille for Glass Washing Station	1
L	ML-04	Drying Grille	Drying Grille	1
M1	MM-01	Sliding Sink	Sliding Sink Body	1
M2	MM-02	Drain Stopper	Drain Stopper	1

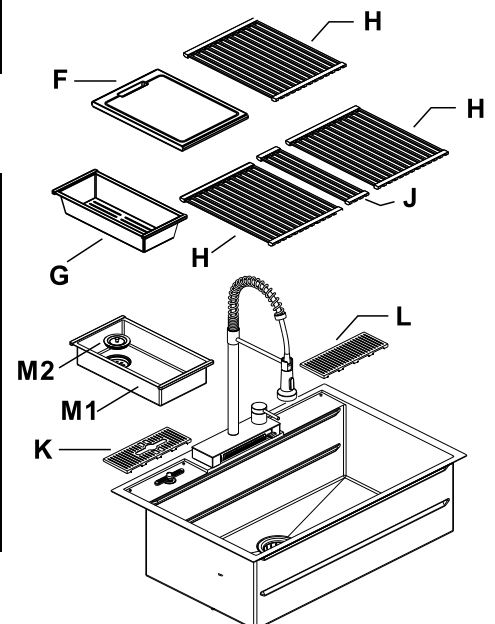
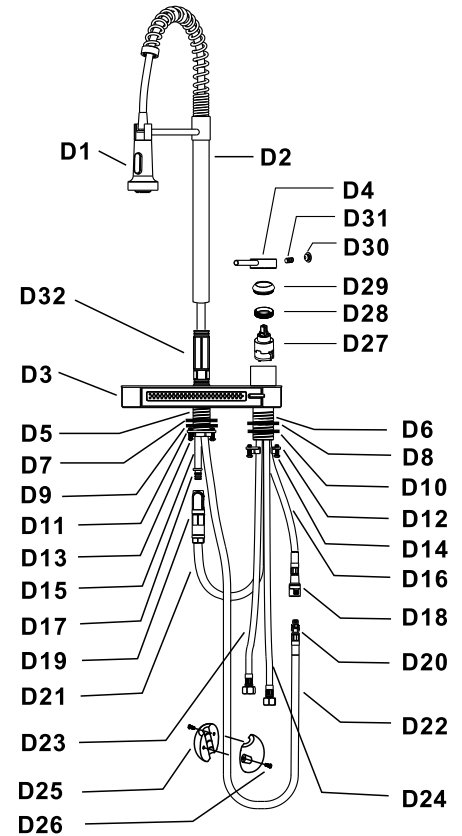

Warranty

CTM Maison Elite Inc. grants this limited warranty to the original purchaser of this **MultiSINK** from the date of purchase. Proof of purchase is required when requesting any warranty assistance.

Limited Two Years: CTM Maison Elite Inc. warrants that all parts, to be free from defects in workmanship and material at the time of manufacture for a period of two years. We agree to send a replacement part without charge or at our option replace it with a comparable or superior part at our sole discretion.

To the extent permitted by law, CTM Maison Elite Inc. disclaims any and all warranties, including but not limited to those of merchantability and fitness for a particular purpose. There is no other express warranty. The duration of any implied warranty which cannot be disclaimed is limited to the period specified in the express warranty. Some states do not allow a limitation on how long an implied warranty lasts. The time limitation may not apply to you. Some states do not allow the exclusion of incidental or consequential damages, so the above limitation may not apply to you. This warranty gives specific legal rights. You may also have other rights which vary from state to state. The retailer shall not be liable for incidental, consequential, or damages arising out of or in connection with product use or performance except as may otherwise be accorded by law.

This limited warranty is non-transferable and only to the original purchaser of this **MultiSINK** and will be void if unit is removed from its original installation.

This warranty does not cover: ordinary wear and tear, minor cosmetic blemishes, refurbished units, stainless steel sinks that are not owned by the original purchaser, acts of God, changes in finish including rusting, pitting, corroding, tarnishing, or peeling.

Damage to any part by accident, misuse, abuse, improper installation, dents and/or scratches incurred during shipping, handling, or installation, bends or warping caused by forced connections, over-tightened fittings, and/or inadequate support during installation, improper care and maintenance, failure to follow the instructions in the enclosed manual or any modification to the unit are not covered by this warranty.

All costs of shipping parts, removing, repair labour and reinstalling the product are not covered by this warranty. Please do not ship your stainless steel sink or any parts to CTM Maison Elite Inc. Shipment will not be accepted.

This warranty supersedes all prior warranties.

ASME A112.18.1/ CSA B125.1
NSF/ANSI/CAN61
NSF/ANSI/CAN372
ASME A112.19.3/CSA B45.4



Customer Care

Thank you for purchasing a FORNO ACQUA product. Please read the entire instruction manual before operating your new **MultiSINK** for the first time. Whether you are an occasional user or an expert, it will be beneficial to familiarize yourself with the safety practices, features, operation and care recommendations of your **MultiSINK**. Both the model number and serial number are listed on the product. For warranty purposes, you will also need the date of purchase. Record this information below for future reference.

SERVICE INFORMATION

Model Number

Use these numbers in any correspondence or service calls concerning your **MultiSINK**.

Serial Number

If you received a damaged **MultiSINK**, immediately contact the dealer (or builder) that sold you the **MultiSINK**.

Date of Purchase

Purchase Address & Phone

Save time and money. Before you call for service, check the Troubleshooting Guide. It lists the causes of minor operating problems that you can correct yourself.

CUSTOMER SERVICE

Keep the instruction manual handy to answer your questions. If you don't understand something or you need more assistance, please call our Customer Service: 1-866-231-8893

Or email: mysupport@fornoworld.com

Our contact: CTM Maison Elite Inc.

11420 Albert Hudon, Montréal, Québec H1G 3J6, Canada

The instruction manual can be downloaded from www.fornoworld.com

TABLE DES MATIÈRES

Informations de sécurité	21	Fixation de l'évier en installation en surface	31
Pré-installation	21	Installation finale	32
Planification de l'installation.....	21	Utilisation des vos fonctionnalités d'eau	33
Outils requis.....	22	Entretien et nettoyage	34
Pièces requises.....	22	Pièces de rechange	35
Contenu de l'emballage E-XP30	23	Garantie	38
Contenu de l'emballage E-XP31	24	Service client	39
Installation par le dessus	25	ANGLAIS	2
Installation sous plan	26	ESPAGNOL	40
Installation des composants	29		
Installation de la station de la vage de verres	29		
Installation du robinet sur l'évier.....	29		
Installation de la crépine.....	30		
Raccordement des tuyaux.....	30		

INFORMATIONS DE SÉCURITÉ

- Votre installation doit être conforme à tous les codes du bâtiment et de plomberie locaux. Faites effectuer ou approuver l'installation de plomberie par un professionnel qualifié.
- Lisez attentivement ce manuel avant d'installer ou d'utiliser ce produit. Conservez-le dans un endroit sûr pour toute référence ultérieure.



ATTENTION: Portez toujours des lunettes de sécurité et des gants pendant l'installation pour éviter les blessures corporelles.

PRÉ-INSTALLATION

1. PLANIFICATION DE L'INSTALLATION

Inspectez votre unité avant de poursuivre. Vérifiez la surface afin de détecter tout défaut ou dommage, y compris les bosses, pliures, renflements ou marques d'usure. En cas de dommage constaté, ne procédez pas à l'installation. Signalez immédiatement tout dommage.

Vous pouvez choisir d'installer cet évier soit en sous-plan (par le dessous du comptoir), soit en pose en surface (par le dessus du comptoir).

Cet évier doit être installé uniquement dans un comptoir d'au moins 36 pouces (914 mm) de largeur, avec une surface pleine d'une épaisseur minimale de 3/4 de pouce (19 mm).

Protégez toute la surface du produit pendant l'installation afin d'éviter tout dommage.

2. OUTILS REQUIS



Lunettes de sécurité

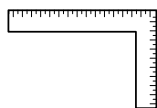

Équerre du charpentier

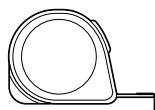

Mètre à ruban



Scies sauteuse

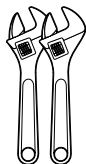

Clés X 2

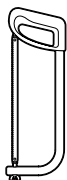

Scie à métaux

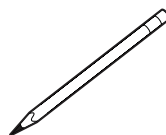

Crayon

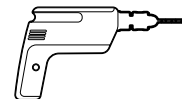

Perceuse électrique
avec 3/8po foret (10mm)

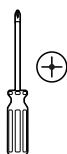

Tournevis cruciforme

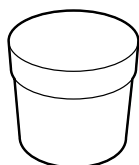

Mastic de plombier

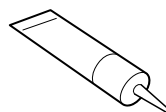

Mastic silicone



Ruban téflon

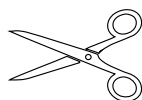

Ciseaux

3. PIÈCES REQUISES



Crépine du tuyau d'échappement

* Les pièces ne sont pas représentées à la taille réelle

4. CONTENU DE L'EMBALLAGE

* E-XP30

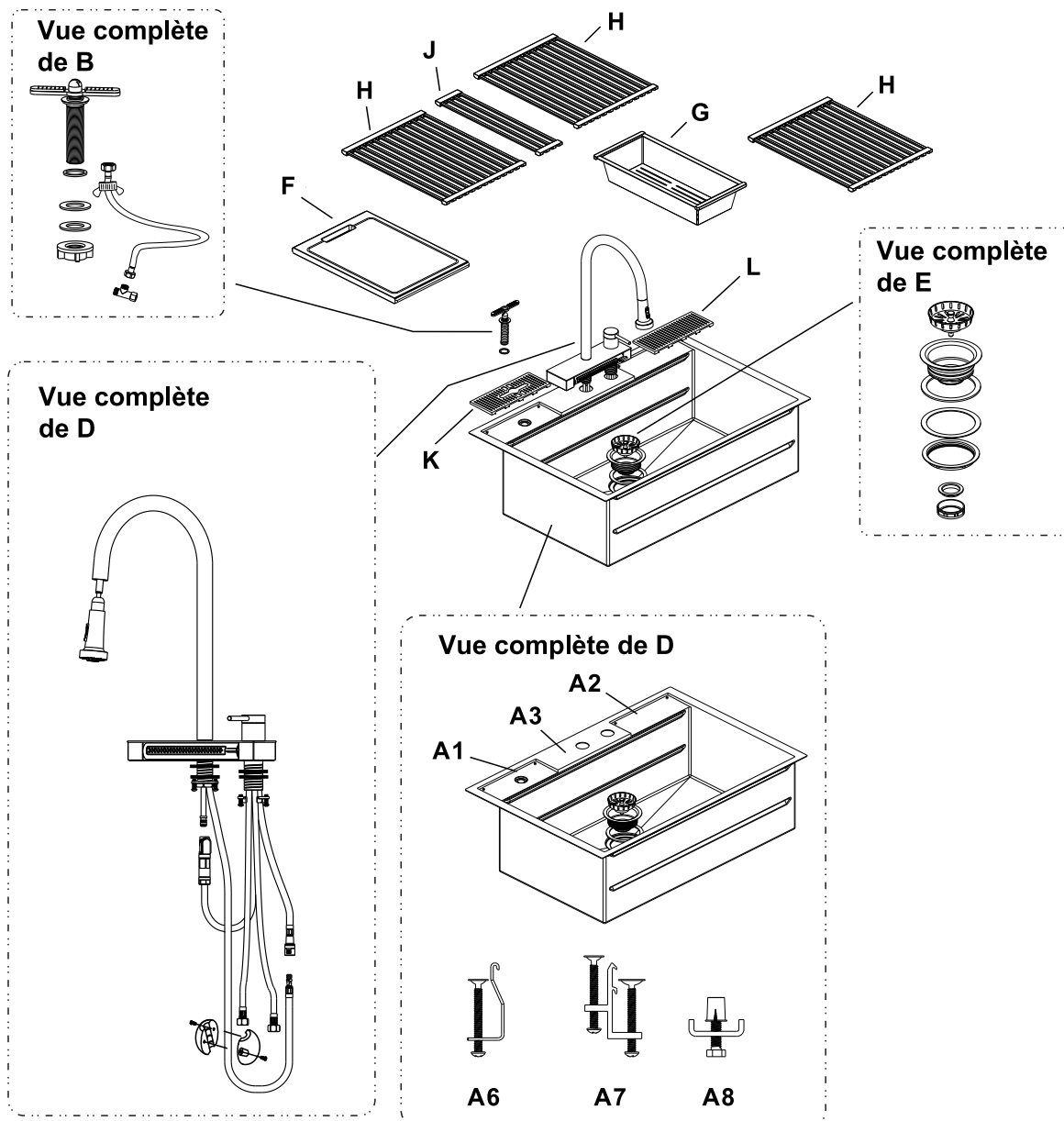

Part	Description	Qty
A	Évier en acier inoxydable	1
A6	Clips de montage supérieur avec boulon unique	7
A7	Clips de montage supérieur avec double boulon	4
A8	Clips de montage sous plan	10
B	Station de lavage de verres	1
D	Robinet	1
E	Crépine	1

Part	Description	Qty
F	Planche à découper	1
G	Passoire	1
H	Grille enroulable (13 barres)	3
J	Grille enroulable (4 barres)	1
K	Grille pour station de lavage de verres	1
L	Grille de séchage	1

Si vous constatez qu'une pièce manque, veuillez appeler le : (866) 231 8893
 Ou envoyez-nous un e-mail à : mysupport@fornoworld.com
 Veuillez ne pas retourner ce **MultiSINK** au magasin avant d'avoir appelé

* E-XP31

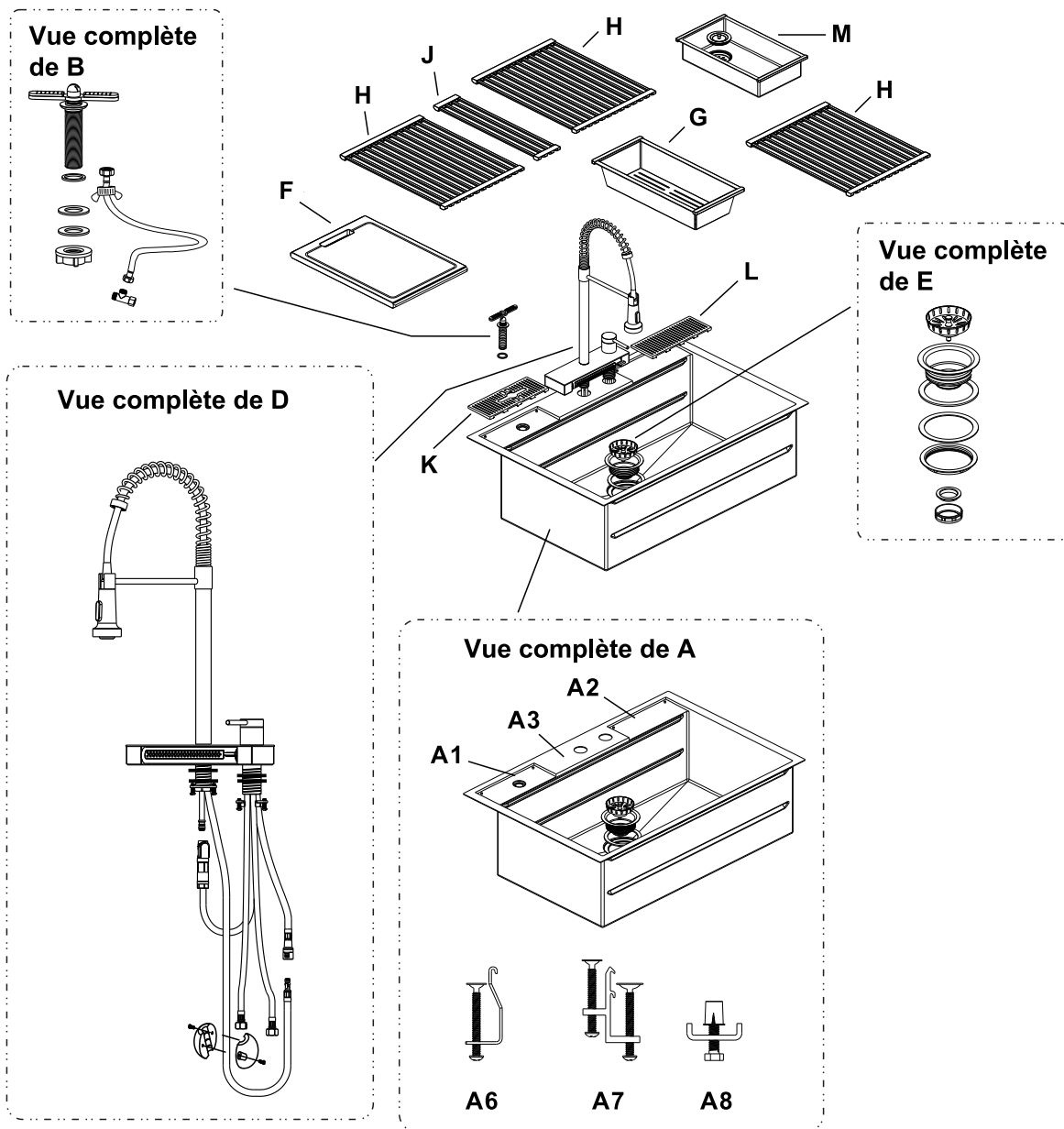

Part	Description	Qty
A	Évier en acier inoxydable	1
A6	Clips de montage supérieur avec boulon unique	7
A7	Clips de montage supérieur avec double boulon	4
A8	Clips de montage sous plan	10
B	Station de lavage de verres	1
D	Robinet	1
E	Crépine	1

Part	Description	Qty
F	Planche à découper	1
G	Passoire	1
H	Grille enroulable (13 barres)	3
J	Grille enroulable (4 barres)	1
K	Grille pour station de lavage de verres	1
L	Grille de séchage	1
M	Évier coulissant	1

Si vous constatez qu'une pièce manque, veuillez appeler le : (866) 231 8893
 Ou envoyez-nous un e-mail à : mysupport@fornoworld.com
 Veuillez ne pas retourner ce **MultiSINK** au magasin avant d'avoir appelé

INSTALLATION PAR LE DESSUS

Si vous effectuez une installation sous plan, passez à la page 26.

1. Création du modèle

Utilisez des ciseaux pour couper le gabarit fourni, en suivant la ligne rouge continue, afin d'obtenir le gabarit de montage supérieur comme ceci :

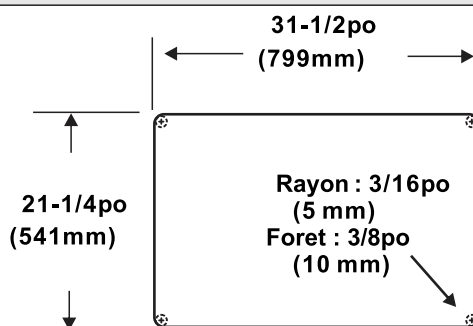

2. Déterminer la position de l'évier

La distance normale entre le bord avant du comptoir et la ligne de coupe avant est de 31-1/2 po. Cela dépend du surplomb de votre comptoir. Avant de marquer, vérifiez la structure intérieure de votre meuble et assurez-vous qu'il y a suffisamment d'espace pour installer les clips. Marquez la ligne de coupe, y compris les points centraux du perçage.

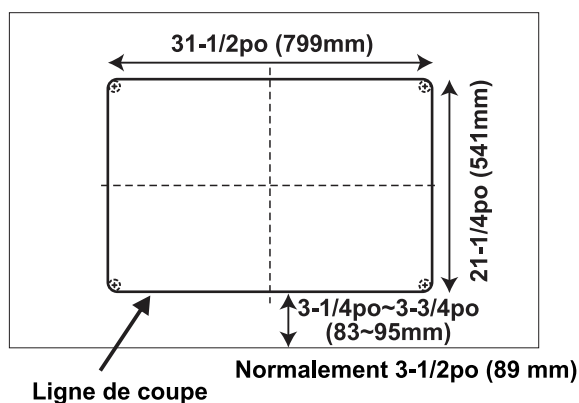

3. Perçage du comptoir

Percer le plan de travail. S'assurer que le bord extérieur du foret touche les lignes de coupe des angles. Utiliser les points de centrage du foret reportés sur le gabarit.

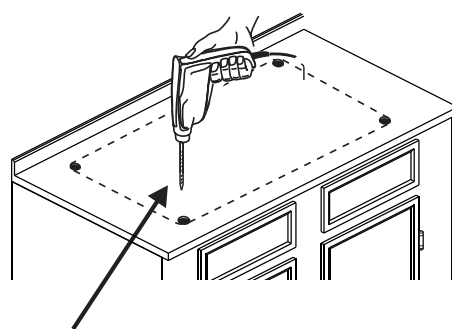

Foret de 3/8 po (10 mm) de diamètre

4. Découpe du comptoir

Utilisez la scie sauteuse pour couper le long de la ligne de coupe

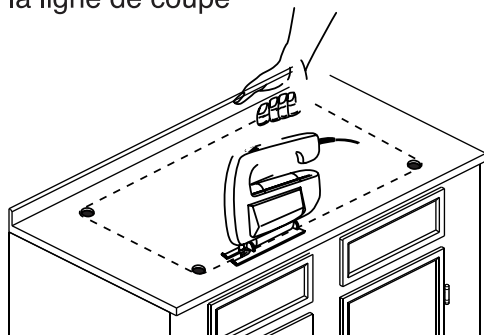

5. Test

Utilisez l'évier pour tester s'il s'adapte au trou ou non. Essayez les clips de fixation supérieure le long des rails. Assurez-vous qu'ils peuvent passer librement dans les rails. Ajustez si nécessaire.

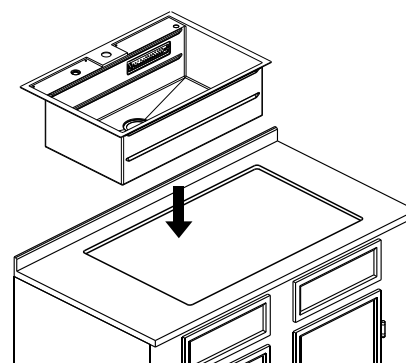

Vous avez terminé les préparatifs de l'installation en montage par le dessus. Passez à l'installation des composants à la page 29.

INSTALLATION SOUS PLAN

REMARQUE : Vérifiez l'espace disponible dans l'armoire avant de procéder à l'installation sous plan.

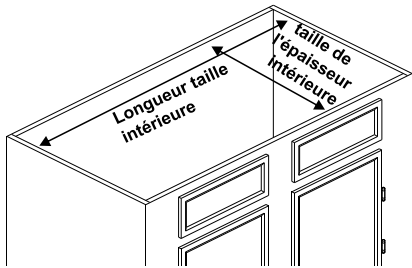

Dimensions minimales de l'espace libre dans l'armoire pour une installation sous plan :
L 34-1/2po (877 mm) x l 23-1/2po (597 mm)

1. Création du modèle

Déterminez le type de revêtement.
Utilisez des ciseaux pour découper le gabarit fourni ci-dessous :

- La ligne rouge si vous décidez d'avoir une installation de révélation de 3/8po.
- La ligne pointillée bleue si vous décidez d'avoir une installation à révélation zéro.

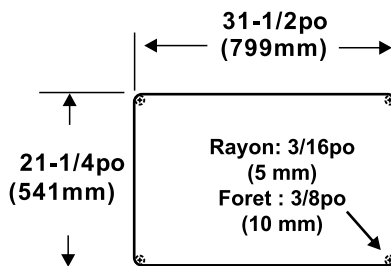

Révélation positive 3/8po

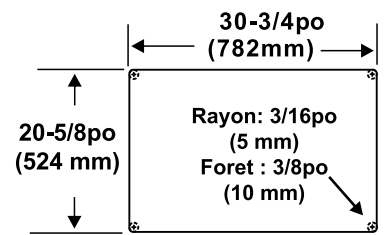
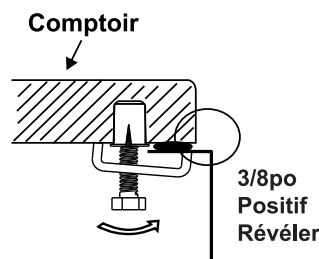

Rinçage / Révélation zéro

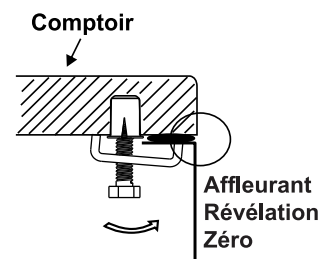

2. Déterminer la position de l'évier

Placez le plan de travail sur le meuble et positionnez-le à l'endroit où il sera installé. Posez l'évier à l'envers dessus. Positionnez-le à l'endroit où il sera installé dans le meuble. Assurez-vous qu'il y ait un espace régulier entre l'évier et le meuble une fois celui-ci installé. Tracez un trait au crayon autour du bord de l'évier.

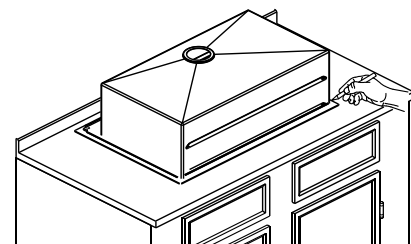

Positionnez le gabarit découpé de manière à ce qu'il soit centré sur la ligne tracée sur le plan de travail. Assurez-vous qu'il soit parallèle à la face avant du plan de travail. Marquez le plan de travail, y compris les points de centrage.

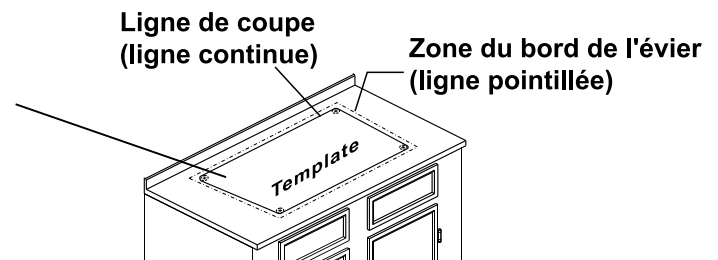

3. Perçage du plan de travail

Percer le plan de travail. S'assurer que le bord extérieur du foret touche les lignes de coupe des angles. Utiliser les points de centrage du foret reportés sur le gabarit.

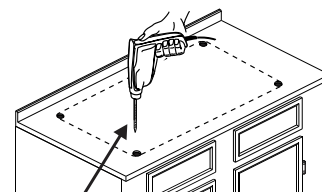

Foret de 3/8po (10 mm) de diamètre

4. Découpe du comptoir

Utilisez la scie sauteuse pour découper le long de la ligne de coupe. Après la coupe, polissez les irrégularités.

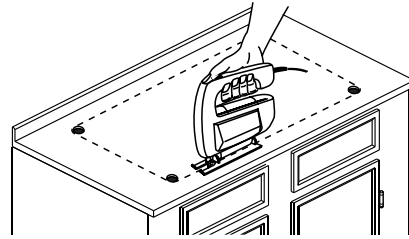

5. Test

Une fois le comptoir en place, testez l'évier à l'intérieur de l'armoire et confirmez les dégagements.

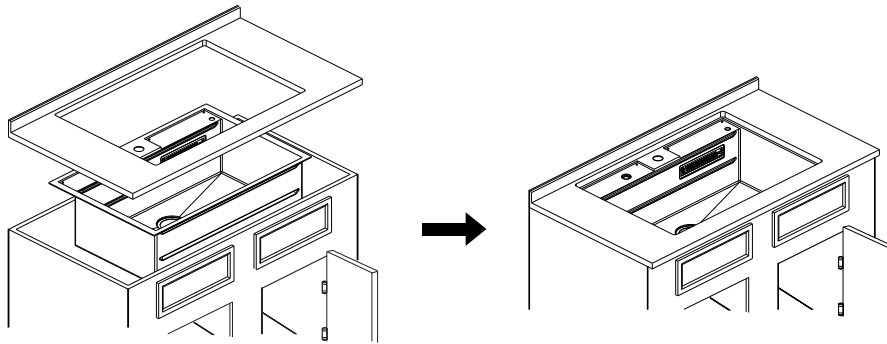

6. Marquage et perçage des trous

Retournez le comptoir et tracez un rectangle centré de 85 cm x 57 cm. Marquez l'emplacement des trous dans le rectangle conformément au dessin de droite.

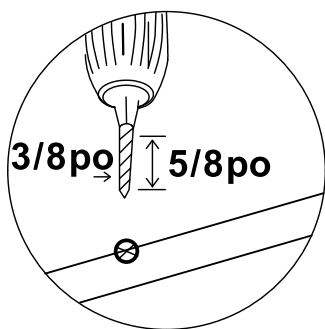
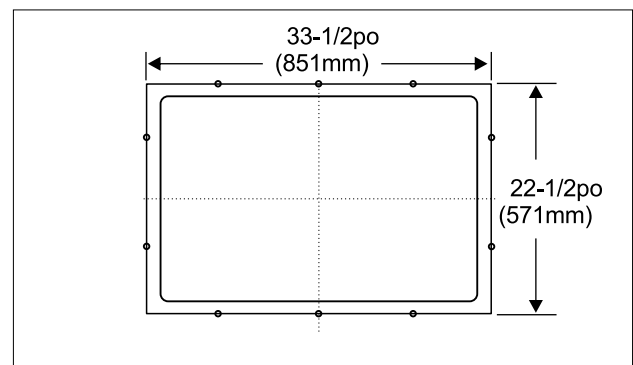

Percez des trous à l'aide d'un foret de 3/8 po jusqu'à une profondeur de 5/8 po.

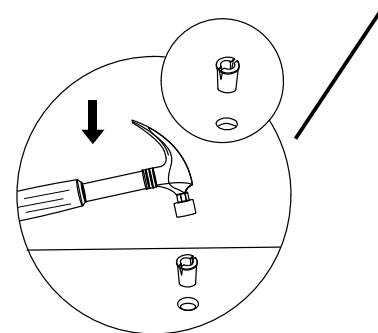

Utilisez un marteau pour enfoncer le boîtier en plastique des écrous femelles jusqu'à ce qu'il soit au ras du dessous du comptoir.

7. Installation des clips

Appliquez du mastic silicone autour du trou dans le comptoir, placez l'évier sur le dessous du comptoir, en vous assurant que l'évier est correctement positionné.

Installer et pré-serrer les clips en suivant la séquence du schéma. Les clips doivent être poussés aussi près que possible de l'évier afin qu'ils n'interfèrent pas avec le meuble.

Soulevez le plan de travail et vérifiez l'alignement de l'évier avec le plan de travail par le haut. Tapez pour le mettre en place si nécessaire. Vérifiez l'ajustement dans le meuble.

Serrez tous les clips en suivant la séquence du schéma

Nettoyez tout excès de produit d'étanchéité.

Laissez sécher l'évier toute la nuit avec un poids dessus si possible

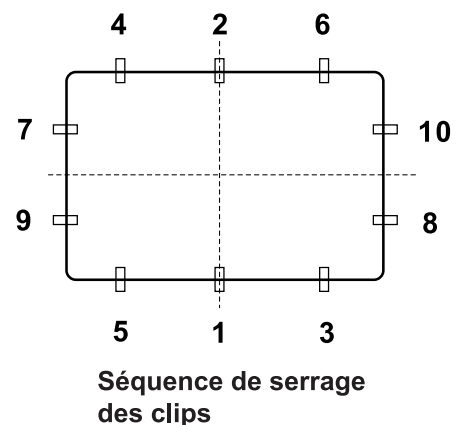
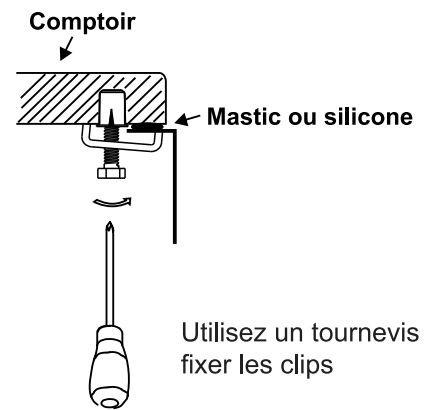
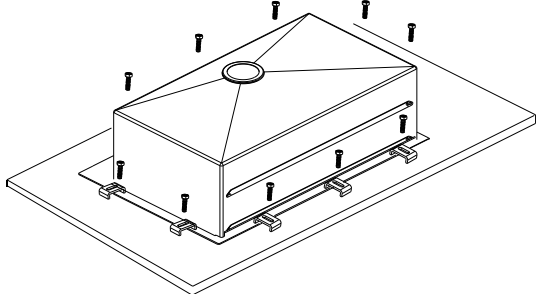

8. Test

Une fois le mastic sec, placez le plan de travail avec l'évier sur le meuble. Vérifiez l'ajustement. En cas d'interférence avec un clip, vous risquez d'ébrécher l'intérieur du meuble à l'endroit où le clip entre en contact avec le meuble.

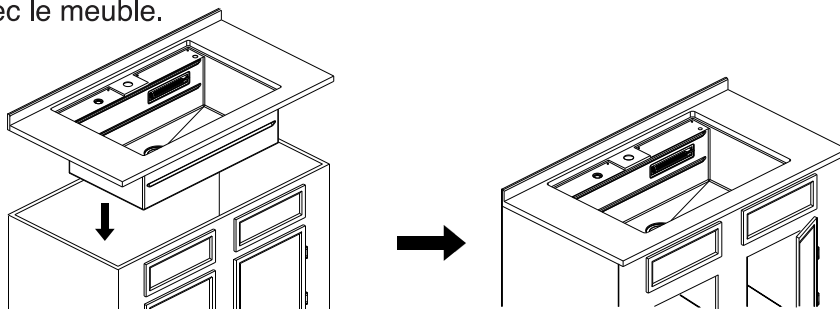

9. Installation des composants

Une fois l'ajustement vérifié, soutenez le comptoir avec l'évier sur le côté et procédez à l'installation des composants.

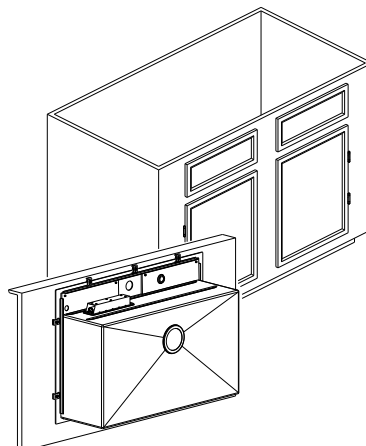

INSTALLATION DES COMPOSANTS

1. Installation d'une station de lavage de verre

Desserrez le contre-écrou (B6), retirez la rondelle (B5) et le joint en caoutchouc inférieur (B4), assurez-vous que le joint en caoutchouc supérieur (B2) reste dans le corps fileté (B3). Insérez le corps (B3) dans le trou du lave-verre depuis le haut de l'évier. Installez le joint en caoutchouc inférieur (B4), puis la rondelle (B5) sur le corps fileté (B3). Vissez le contre-écrou (B6) et serrez-le à la main.

Assurez-vous que le joint supérieur (B2) est correctement installé sur le dessus du pont de l'évier (A1), il est important d'éviter les fuites. Placez la barre de verre (B1) sur la buse de pulvérisation du corps (B3).

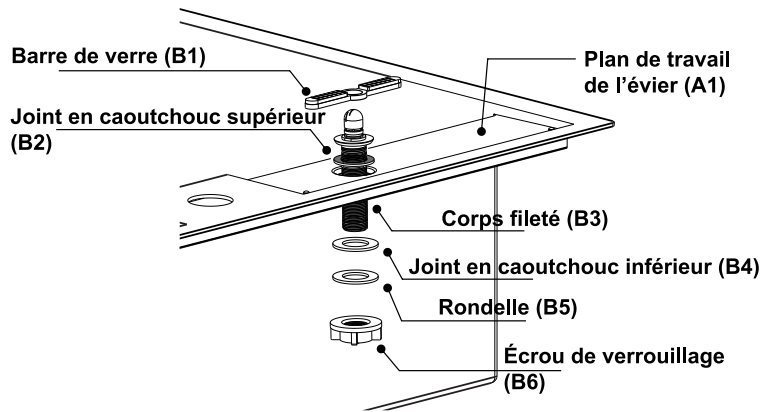

2. 2. Installation du robinet sur l'évier

Desserrer les écrous de verrouillage du robinet (D11 et D12) et retirer les rondelles (D9 et D10) ainsi que les joints en caoutchouc (D7 et D8).

Insérer le robinet dans les orifices prévus à cet effet sur le plan de l'évier (A3), placer les joints en caoutchouc (D7 et D8) et les rondelles (D9 et D10) dans les corps filetés (D5 et D6).

Visser les écrous de verrouillage (D11 et D12) et les serrer en s'assurant que le corps du robinet est bien positionné.

Utiliser un tournevis cruciforme (Phillips) pour serrer les quatre vis (D13 et D14) afin de le fixer en place.

Installer le contrepoids (D25) sur le tuyau rétractable (D22).

En général, la distance entre le haut du contrepoids (D25) et le plan de l'évier (A3) est de 19-1/2po (environ 49,5 cm).

VUE ARRIÈRE

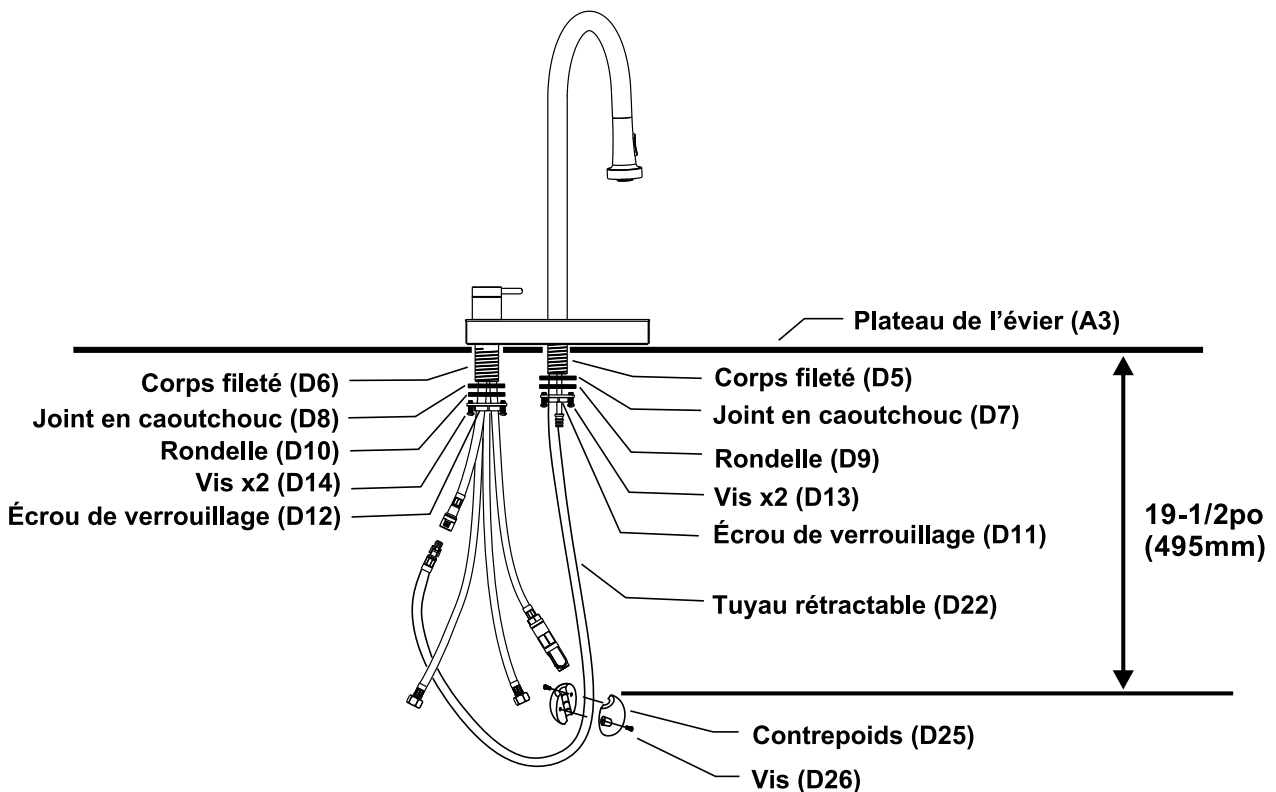

3. Installation du filtre

Desserrez le contre-écrou de la crépine (E5) et retirez le joint en papier (E4). Laissez le joint en caoutchouc (E3) dans le corps de la crépine (E2). Insérez le corps de la crépine (E2) avec le joint en caoutchouc (E3) dans le trou de vidange de l'évier.

Vissez le contre-écrou (E5) sur le corps de la crépine (E2) et serrez-le à la main. Serrez ensuite le contre-écrou (E5) à l'aide d'une clé, en maintenant le corps de la crépine (E2) par l'intérieur de l'évier.

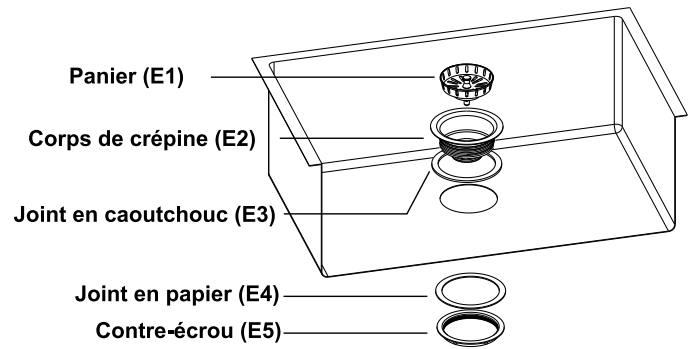

4. Raccordement des tuyaux

VUE ARRIÈRE

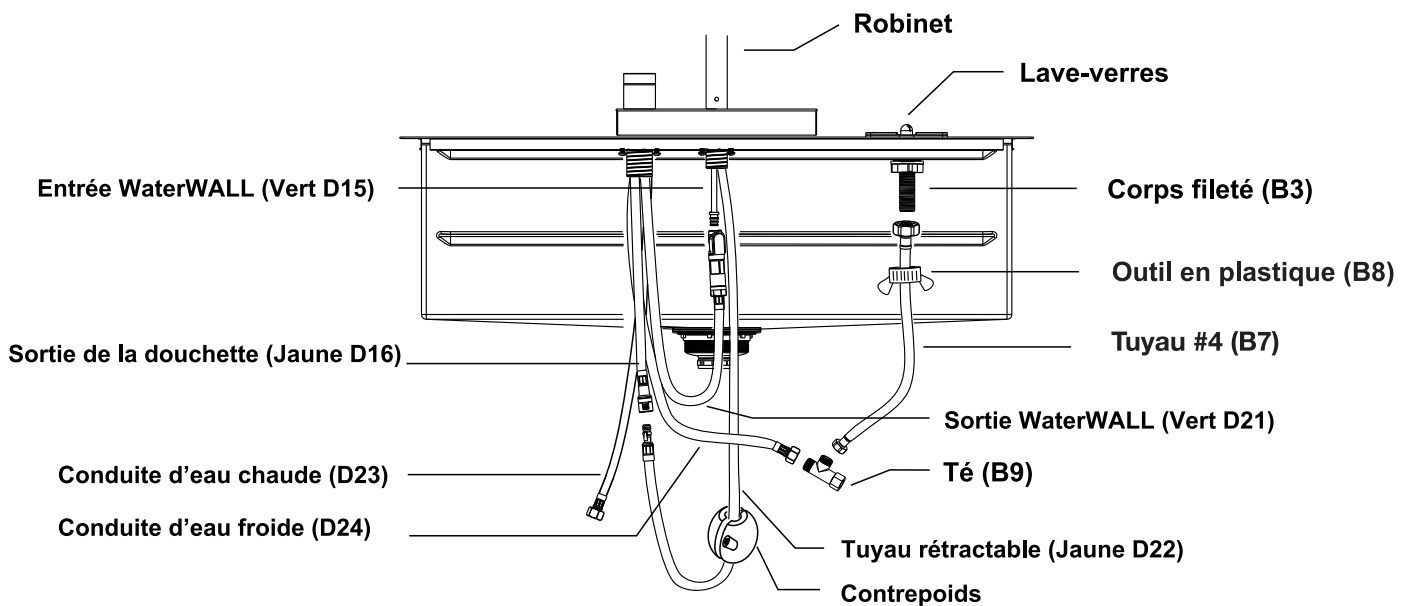

Étape 1: Connectez le raccord femelle de la sortie WaterWALL (Vert D21) au raccord mâle de l'entrée WaterWALL (Vert D15).

Étape 2: Connectez le raccord mâle du tuyau rétractable (Jaune D22) au raccord femelle de la sortie de la douche (Jaune D16)

Étape 3: Connectez le raccord femelle fileté 1/2po du tuyau #4 (B7) au corps fileté du lave-verres (B3). Utilisez l'outil en plastique (B8) pour serrer.

Étape 4: Connectez le raccord femelle fileté 3/8po du tuyau #4 (B7) à la partie centrale mâle du Té (B9). Serrez à l'aide d'une clé.

Step 5: Connectez la conduite d'eau froide du robinet (D24) (marquée de bandes bleues) à l'extrémité mâle du Té (B9).

Si vous effectuez une installation sous le comptoir, fixez le comptoir à l'armoire et passez à l'installation finale à la page 32.

INSTALLATION SUR PLATEAU FIXATION DE L'ÉVIER

1. Placer l'évier dans le plan de travail

Appliquez un mastic ou un produit d'étanchéité autour du bord du trou.

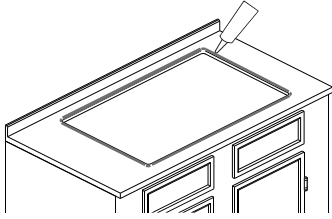

Placez l'évier dans le comptoir

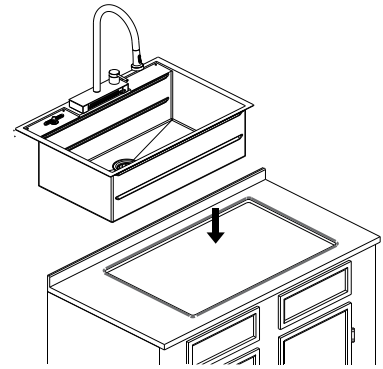

2. Installation des clips

Les clips de fixation à double boulon seront installés à l'arrière de l'évier, tandis que les clips de fixation à simple boulon seront installés sur les trois autres côtés (gauche, droite et avant). Voir le schéma de répartition des clips ci-dessous

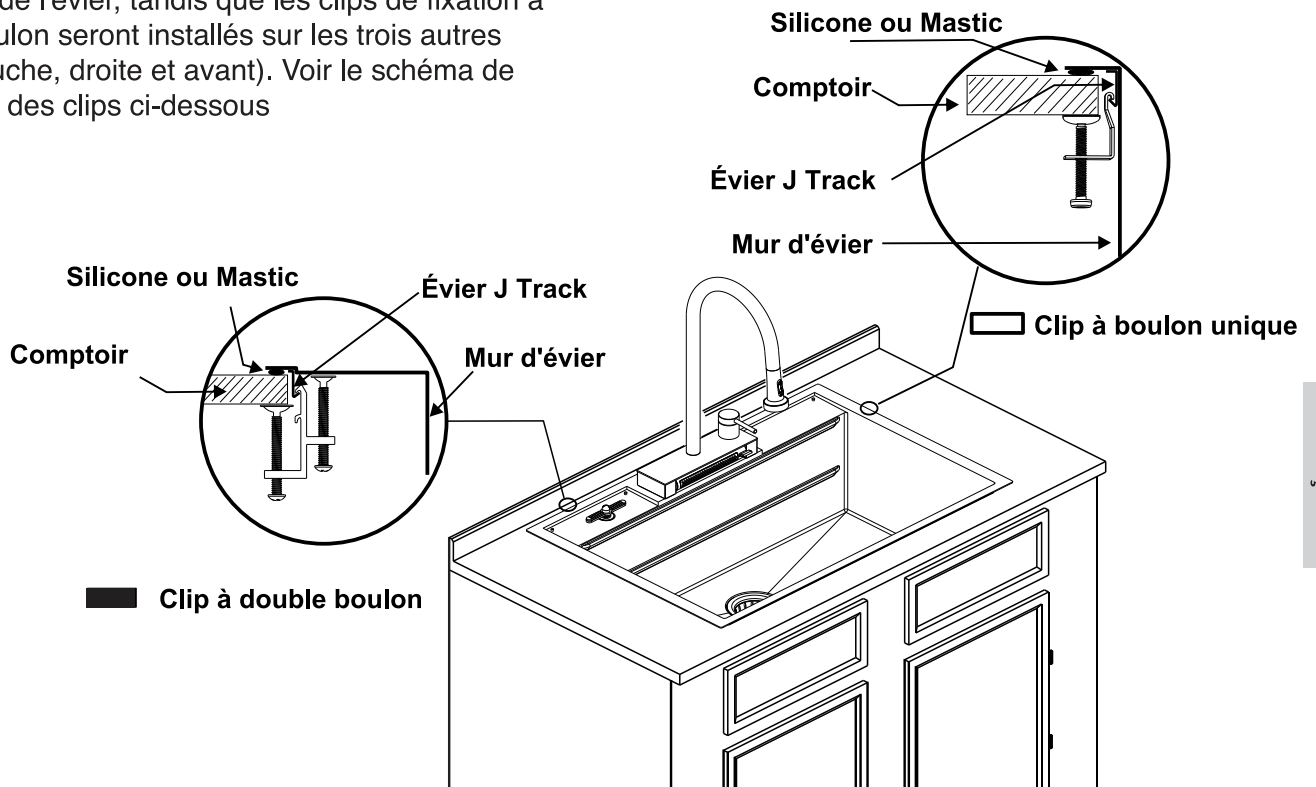

Depuis l'intérieur du comptoir, accrochez les clips aux rails en J de l'évier. Répartissez les clips en plaçant les clips à double vis à l'arrière, et les clips à vis unique à l'avant et sur les deux côtés, conformément au schéma de droite. Utilisez un tournevis cruciforme pour pré-serrer les clips en suivant l'ordre indiqué sur le schéma.

Vérifiez l'alignement de l'évier par le dessus pour confirmer sa position. Ajustez si nécessaire en tapotant doucement avec un maillet en caoutchouc sur le bord, ou en utilisant une cale en bois pour éviter d'endommager l'évier.

Une fois l'évier bien positionné, serrez complètement les clips en respectant la séquence indiquée sur le schéma.

Après avoir bien serré tous les clips, retirez et nettoyez tout excès de mastic ou de produit d'étanchéité autour du bord de l'évier.

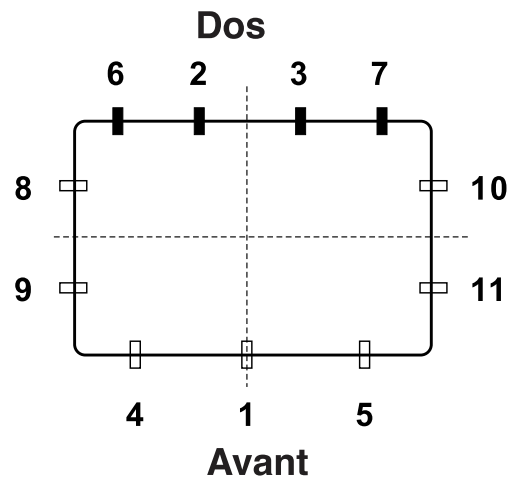

Distribution des clips topmount
Séquence de serrage des clips

- Clip à double boulon
- Clip à boulon unique

INSTALLATION FINALE

1. Branchements de vos équipements

Raccordez le tuyau de sortie du filtre (non fourni) au filtre et au siphon en P de la maison (non fourni).
Raccordez la conduite d'eau chaude du robinet (D23) (identifiée par des bandes rouges) au robinet d'arrêt de l'alimentation en eau chaude de la maison.

Raccordez la partie femelle du raccord en Té (B9) au robinet d'arrêt de l'alimentation en eau froide de la maison.

Assurez-vous que le tuyau de la douche extractible et le contrepoids peuvent bouger librement et qu'ils ne gênent ni les conduites d'alimentation ni le siphon en P. Ouvrez les robinets d'arrêt et vérifiez l'absence de fuites autour des raccords. Ajustez le serrage si nécessaire. Faites couler l'eau par le robinet et le lave-verres. Vérifiez qu'il n'y a pas de fuite et que tout fonctionne correctement.

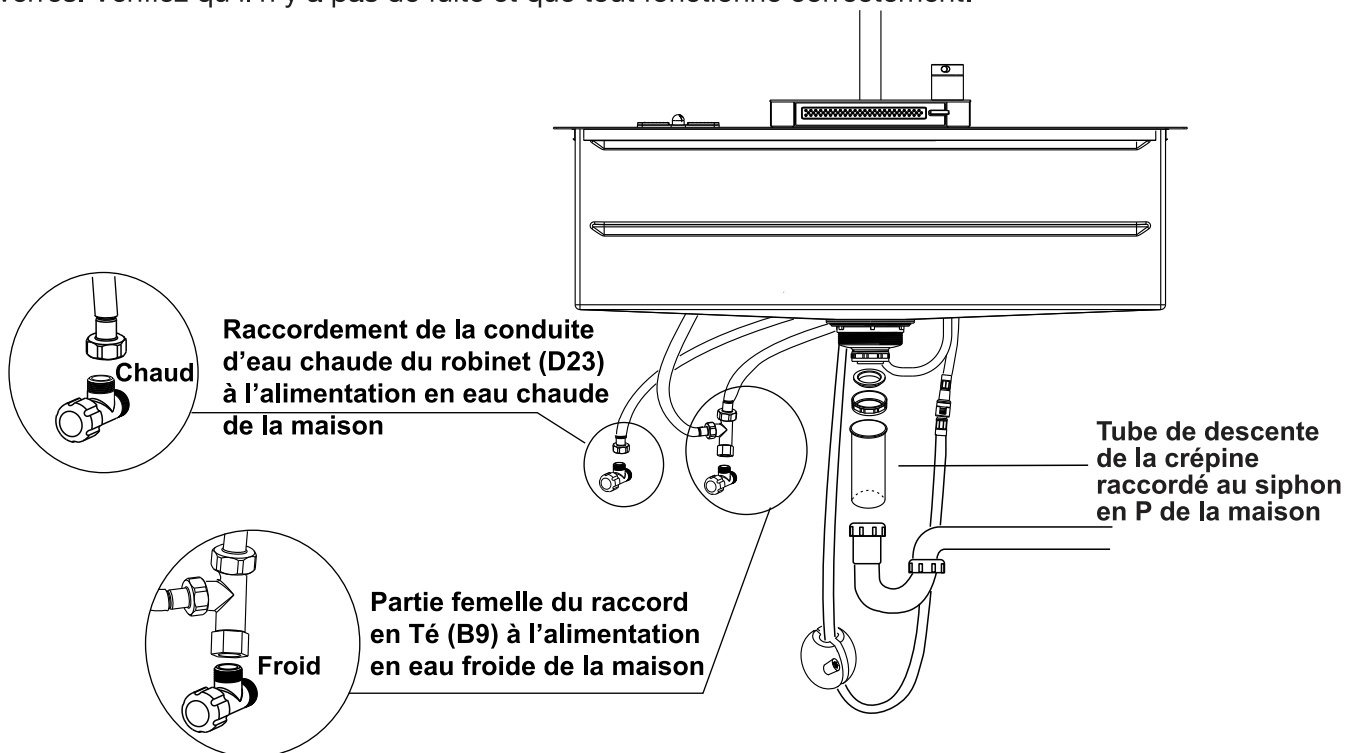

2. Assemblage des accessoires de l'évier

Placez les grilles (K) et (L) sur le rebord de l'évier.

Deux des grandes grilles enroulables (H) ainsi que la petite grille enroulable (J) se placent au fond de l'évier pour protéger la surface et vous offrir une surface horizontale au fond de l'évier.

La planche à découper (F), la passoire (G), le bac coulissant (M) (uniquement pour le modèle E-XP31) ainsi que l'autre grande grille enroulable (H) peuvent être installés à l'endroit souhaité sur les rails de l'évier.

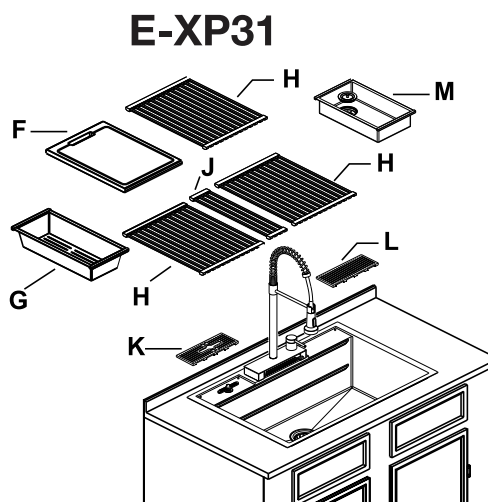
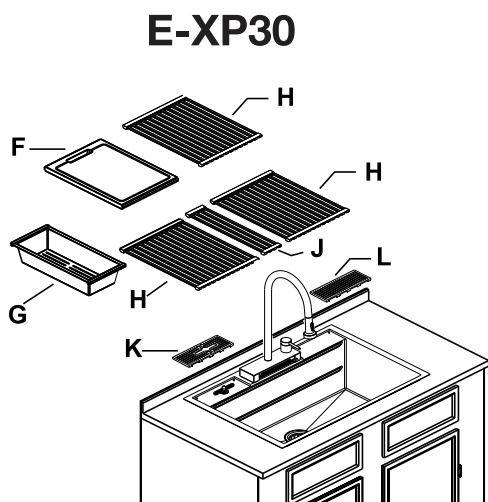

UTILISATION DE VOS FONCTIONNALITÉS D'EAU

1. Deux modes : Robinet en hauteur ou WaterWALL

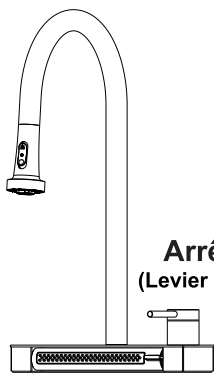

Arrêt
(Lever à l'horizontale)

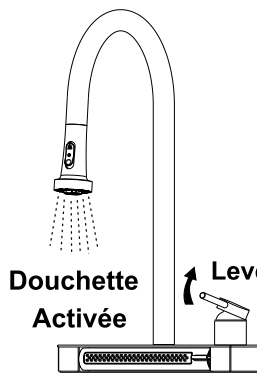

Douchette
Activée
Lever le levier

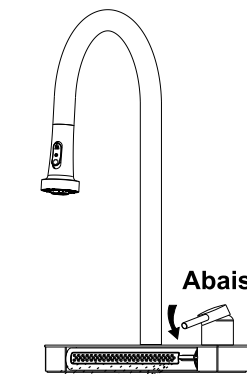

Abaisser le levier



WaterWALL
Activée

2. Utilisation de la douchette

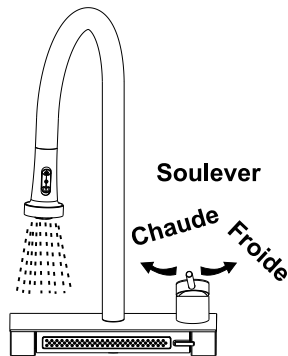

Soulever
Chaude Froide

Mode Stream

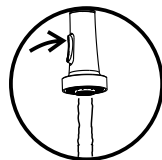

Il s'agit du mode par défaut. Pour revenir à ce mode, appuyez sur la partie supérieure du bouton, puis relâchez-la.

Mode douche

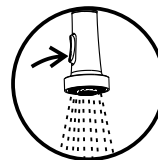

Appuyez sur la partie inférieure du bouton pour la douche

Mode lavage puissant



Appuyez sur le bouton et maintenez-le enfoncé

Appuyez et maintenez la partie supérieure du bouton tout le temps que vous souhaitez mode Power Wash.

3. Utilisation de WaterWALL®

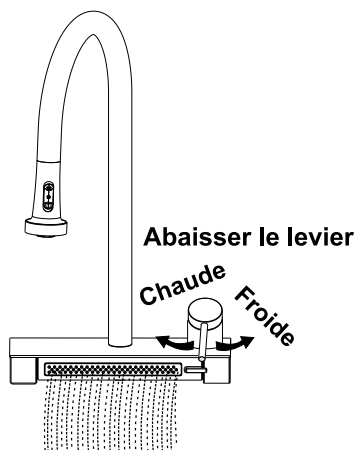

Abaisser le levier
Chaude Froide

Faites pivoter la poignée pour ajuster l'angle souhaité du débit d'eau **WaterWALL**

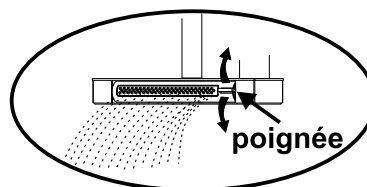

poignée



ATTENTION : Ne poussez jamais un verre à pied par la base ni par le pied. Toujours le pousser par le calice (le corps du verre).

4. Station de lavage de verre



ATTENTION : Ne laissez pas les enfants jouer avec le WaterWALL. Cela pourrait provoquer une inondation ou détrempier votre cuisine.

Placez un verre ou une tasse sur la station de lavage de verre, appuyez dessus pour le nettoyer.

REMARQUE :

- *Le diamètre de l'ouverture du verre ou de la tasse doit être inférieur à celui de la barre de pression.*
- *L'ouverture du verre ou de la tasse ne doit pas dépasser l'arrière de la grille.*
- *Tenez le verre ou la tasse aussi verticalement que possible.*

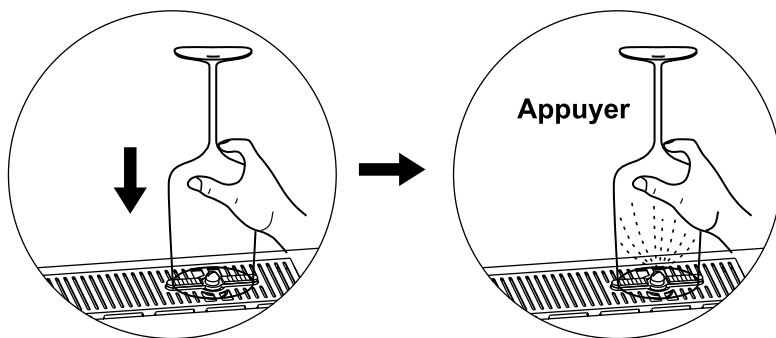

ATTENTION : Ne poussez jamais un verre à pied par la base ni par le pied. Toujours le pousser par le calice (le corps du verre).

ENTRETIEN ET NETTOYAGE

Le MultiSINK est fabriqué avec un acier inoxydable de haute qualité et vous offrira de nombreuses années de plaisir avec le boîtier approprié.

FAIRE

Après utilisation, rincez toujours votre évier à l'eau du robinet pour diluer et éliminer les dépôts.

Séchez l'évier avec une serviette après utilisation, autant que possible, pour éviter les taches d'eau. En cas de taches, nettoyez-le avec une solution douce de vinaigre et d'eau, puis rincez abondamment.

Utilisez du savon liquide, un nettoyant ménager général ou une solution faible de vinaigre et d'eau pour un nettoyage régulier.

Utilisez uniquement des tampons à récurer en plastique recommandés pour les éviers en inox, et utilisez-les uniquement dans la cuve de l'évier. Frottez dans le sens des lignes satinées.

Placez la petite grille enroulable (J) sur un côté lorsque vous devez vider le panier-filtre.

NE PAS FAIRE

Ne laissez pas de nourriture, de détergent, de savon ou de graisse sécher ou reposer pendant de longues périodes sur la surface de l'évier.

N'utilisez jamais de produits de nettoyage abrasifs, car ils terniront et rayeront la finition.

N'utilisez pas de tampons à récurer sur le pont, car ils terniront la finition.

N'utilisez jamais de tampons en laine d'acier, car ils laisseront des particules de fer sur l'évier, ce qui provoquera de la corrosion.

Ne laissez jamais de casseroles en acier doux ou en fonte sur votre évier pendant de longues périodes, car cela peut provoquer de la corrosion.

PIÈCES DE RECHANGE

Pièce	Code du kit de rechange	Nom du kit de rechange	Description	Qté
A	E-2XP101802	Évier complet	Évier en acier inoxydable	1
A5.1	MA-02	Kit de goujons	Chevilles	4
A5.2			Écrous	4
A6	MA-03	Kit de clips	Clips de montage supérieur avec boulon unique	7
A7			Clips de montage supérieur avec double boulon	4
A8			Clips pour montage sous plan	10

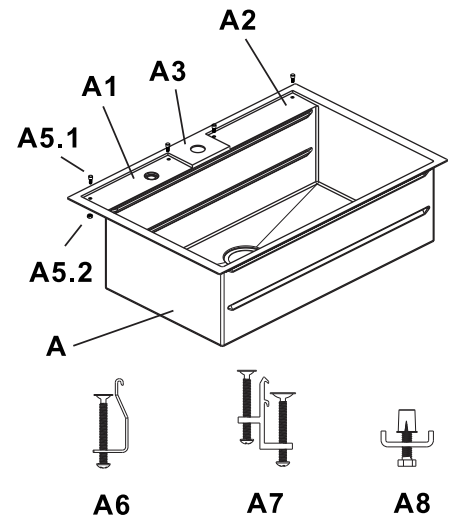

B	FCX0PBN01	Station de lavage de verre	Lave-verres	1
B1	MB-01	Bar en verre	Bar en verre	1
B3	N/A	N/A	Corps fileté	1
B2	N/A	N/A	Joint supérieur en caoutchouc	1
B4			Joint supérieur en caoutchouc	1
B5			Rondelle	1
B6			Écrou de blocage	1
B7	N/A	N/A	Tuyau 4	1
B8			Outil en plastique	1
B9			Té	1

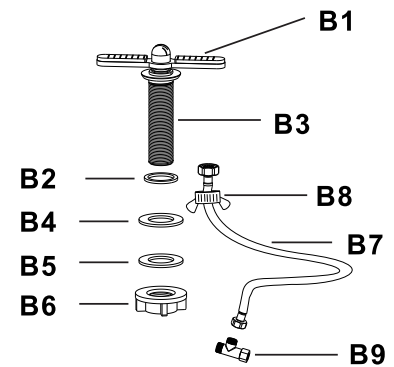

E	ME-01	Crépine à panier complet	Crépine à panier complet	1
E1	ME-02	Panier de crépine	Panier de crépine	1
E2	N/A	N/A	Corps de crépine	1
E3	N/A	N/A	Joint en caoutchouc	1
E4	N/A	N/A	Joint en papier	1
E5	N/A	N/A	Écrou de serrage	1
E6	N/A	N/A	Joint du tuyau	1
E7	N/A	N/A	Écrou de raccord du tuyau	1

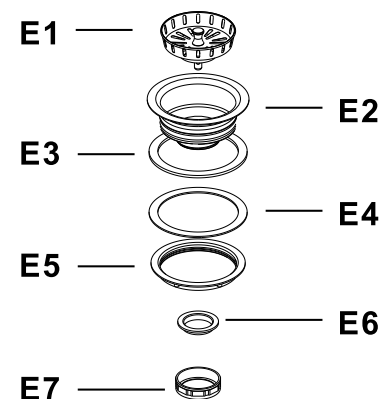

PIÈCES DE RECHANGE

Raccordement du Tuyau – Modèle E-XP30

Pièce	Code kit de rechange	Nom du kit	Description	Qté
D	FCWCMBN01	Robinet complet	Robinet complet	1
D1	MD-01	Tête de pulvérisation	Tête de pulvérisation	1
D2	N/A	N/A	Col de robinet	1
D3	N/A	N/A	Corps du robinet	1
D5	N/A	N/A	Corps fileté	1
D6	N/A	N/A	Corps fileté	1
D15	N/A	N/A	Entrée WaterWALL	1
D17	N/A	N/A	Raccord mâle	1
D32	N/A	N/A	Moyeu du col	1
D4	MD-20	Kit de poignée	Poignée	1
D30			Capuchon	1
D31			Handle Set-Screw	1
D7	N/A	N/A	Joint en caoutchouc	1
D9			Rondelle	1
D11			Écrou de blocage	1
D13			Vis	2
D8	N/A	N/A	Joint en caoutchouc	1
D10			Rondelle	1
D12			Écrou de blocage	1
D14			Vis de fixation	2
D16			Sortie de pulvérisation	1
D18	N/A	N/A	Raccord femelle	1
D19			Raccord femelle	1
D21			Sortie WaterWALL	1
D23			Conduite d'eau chaude	1
D24			Conduite d'eau froide	1
D20			MD-06	Tuyau extensible
D22	Conduite d'eau froide	1		
D25	MD-07	Contrepoids	Contrepoids	1
D26			Vis pour contrepoids	2
D27	MD-24	Kit de cartouche	Cartouche	1
D28			Écrou du moyeu	1
D29			Capuchon de moyeu	1

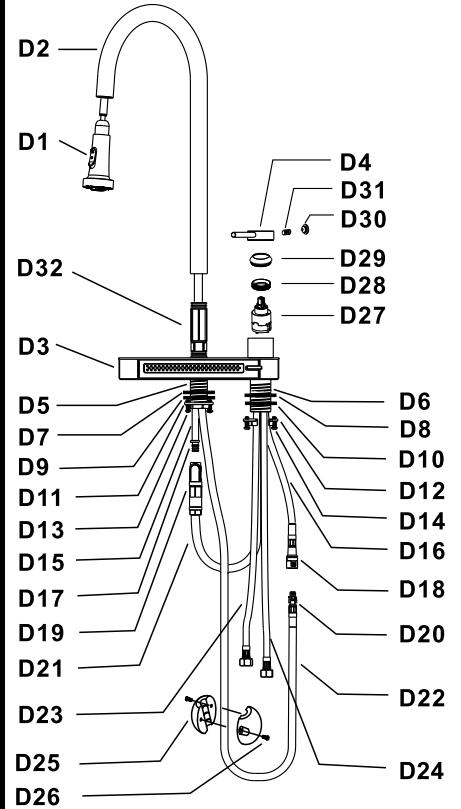

F	MF-01	Planche à découper	Planche à découper	1
G	MG-01	Passoire	Passoire	1
H	MH-01	Grille enroulable (13 barres)	Grille enroulable (13 barres)	1
J	MJ-01	Grille enroulable (4 barres)	Grille enroulable (4 barres)	1
K	MK-02	Grille pour station de lavage de verres	Grille pour station de lavage de verres	1
L	ML-04	Grille de séchage	Grille de séchage	1

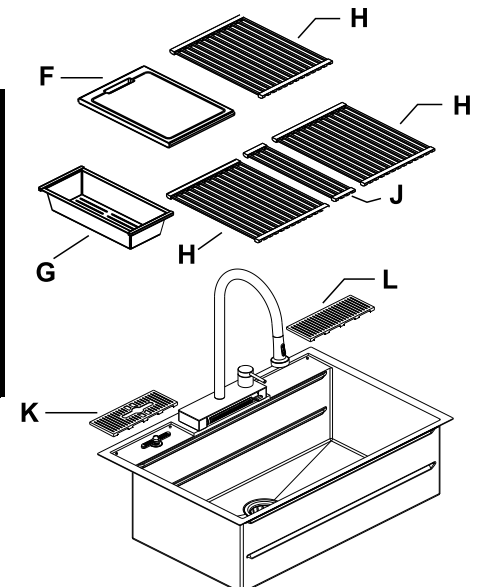

Raccordement du Tuyau – Modèle-XP31

FR

Pièce	Code kit de rechange	Nom du kit	Description	Qté		
D	FCWCMBN01	Robinet complet	Robinet complet	1		
D1	MD-01	Tête de pulvérisation	Tête de pulvérisation	1		
D2	N/A	N/A	Col de robinet	1		
D3	N/A	N/A	Corps du robinet	1		
D5	N/A	N/A	Corps fileté	1		
D6	N/A	N/A	Corps fileté	1		
D15	N/A	N/A	Entrée WaterWALL	1		
D17	N/A	N/A	Raccord mâle	1		
D32	N/A	N/A	Moyeu du col	1		
D4	MD-20	Kit de poignée	Poignée	1		
D30			Capuchon	1		
D31			Handle Set-Screw	1		
D7	N/A	N/A	Joint en caoutchouc	1		
D9			Rondelle	1		
D11			Écrou de blocage	1		
D13			Vis	2		
D8	N/A	N/A	Joint en caoutchouc	1		
D10			Rondelle	1		
D12			Écrou de blocage	1		
D14			Vis de fixation	2		
D16			Sortie de pulvérisation	1		
D18	N/A	N/A	Raccord femelle	1		
D19			Raccord femelle	1		
D21			Sortie WaterWALL	1		
D23			Conduite d'eau chaude	1		
D24			Conduite d'eau froide	1		
D20			MD-06	Tuyau extensible	Raccord mâle	1
D22					Conduite d'eau froide	1
D25	MD-07	Contrepoids	Contrepoids	1		
D26			Vis pour contrepoids	2		
D27	MD-24	Kit de cartouche	Cartouche	1		
D28			Écrou du moyeu	1		
D29			Capuchon de moyeu	1		

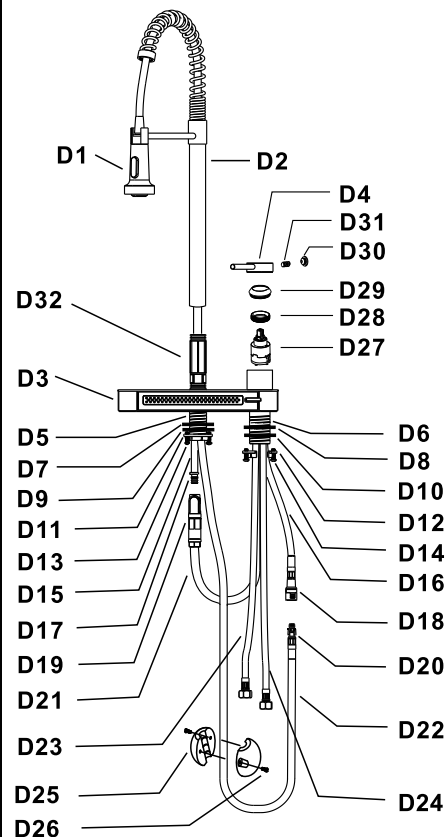

FRANÇAIS

F	MF-01	Planche à découper	Planche à découper	1
G	MG-01	Passoire	Passoire	1
H	MH-01	Grille enroulable (13 barres)	Grille enroulable (13 barres)	1
J	MJ-01	Grille enroulable (4 barres)	Grille enroulable (4 barres)	1
K	MK-02	Grille pour station de lavage de verres	Grille pour station de lavage de verres	1
L	ML-04	Grille de séchage	Grille de séchage	1
M1	MM-01	Évier coulissant	Corps du bac coulissant	1
M2	MM-02	Bouchon de vidange	Bouchon de vidange	1

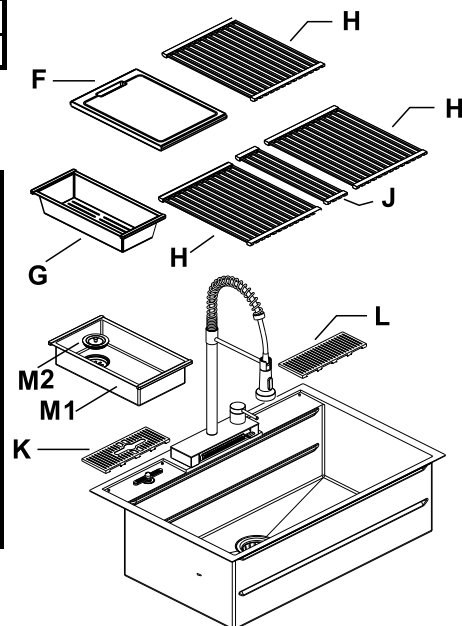

Garantie

CTM Maison Elite Inc. accorde cette garantie limitée à l'acheteur initial de ce **MultiSINK** à compter de la date d'achat. Une preuve d'achat est requise pour toute demande d'assistance sous garantie.

Garantie limitée de deux ans : CTM Maison Elite Inc. garantit que toutes les pièces sont exemptes de tout défaut de fabrication et de matériau au moment de la fabrication pendant deux ans. Nous nous engageons à vous envoyer une pièce de rechange gratuitement ou, à notre entière discrétion, à la remplacer par une pièce comparable ou supérieure.

Dans la mesure permise par la loi, CTM Maison Elite Inc. décline toute garantie, y compris, mais sans s'y limiter, celles de qualité marchande et d'adéquation à un usage particulier. Il n'existe aucune autre garantie expresse. La durée de toute garantie implicite non révocable est limitée à la période spécifiée dans la garantie expresse. Certains États n'autorisent pas de limitation de durée pour une garantie implicite.

Cette limitation de durée peut ne pas s'appliquer à votre situation. Certains États n'autorisent pas l'exclusion des dommages accessoires ou indirects ; la limitation ci-dessus peut donc ne pas s'appliquer à votre situation.

Cette garantie confère des droits légaux spécifiques. Vous pouvez également bénéficier d'autres droits, qui varient d'un État à l'autre. Le revendeur décline toute responsabilité en cas de dommages accessoires, indirects ou liés à l'utilisation ou aux performances du produit, sauf disposition contraire de la loi.

Cette garantie limitée n'est pas transférable et s'adresse uniquement à l'acheteur d'origine de ce **MultiSINK** et sera nulle si l'unité est retirée de son installation d'origine.

Cette garantie ne couvre pas : l'usure normale, les imperfections esthétiques mineures, les unités remises à neuf, les éviers en acier inoxydable qui n'appartiennent pas à l'acheteur d'origine, les cas de force majeure, les changements de finition, y compris la rouille, les piqûres, la corrosion, le ternissement ou le pelage..

Les dommages causés à une pièce par accident, mauvaise utilisation, abus, installation incorrecte, bosses et/ ou rayures survenues pendant l'expédition, la manutention ou l'installation, les courbures ou déformations causées par des connexions forcées, des raccords trop serrés et/ou un support inadéquat pendant l'installation, un entretien et une maintenance inappropriés, le non-respect des instructions du manuel ci-joint ou toute modification de l'appareil ne sont pas couverts par cette garantie.

Les frais d'expédition des pièces, de démontage, de réparation et de réinstallation du produit ne sont pas couverts par cette garantie. Veuillez ne pas expédier votre évier en acier inoxydable ni aucune de ses pièces à CTM Maison Elite Inc.

Aucun envoi ne sera accepté.

Cette garantie remplace toutes les garanties antérieures.

ASME A112.18.1/ CSA B125.1
NSF/ANSI/CAN61
NSF/ANSI/CAN372
ASME A112.19.3/CSA B45.4

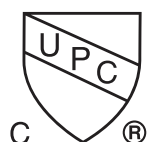

Service à la clientèle

Merci d'avoir acheté un produit FORNO ACQUA. Veuillez lire entièrement le manuel d'instructions avant d'utiliser votre nouveau MultiSINK pour la première fois. Que vous soyez un utilisateur occasionnel ou un expert, il est utile de vous familiariser avec les consignes de sécurité, les caractéristiques, le fonctionnement et les recommandations d'entretien de votre MultiSINK. Le numéro de modèle et le numéro de série sont indiqués sur le produit. Pour les besoins de la garantie, vous devrez également fournir la date d'achat. Notez ces informations ci-dessous pour référence future

INFORMATIONS SUR LE SERVICE

Numéro de modèle

Utilisez ces numéros pour toute correspondance ou appel de service concernant votre MultiSINK.

Numéro de série

Si vous avez reçu un MultiSINK endommagé, contactez immédiatement le revendeur (ou le constructeur) qui vous l'a vendu.

Date d'achat

Adresse et numéro de téléphone du lieu d'achat

Gagnez du temps et de l'argent. Avant d'appeler le service client, consultez le Guide de dépannage. Il répertorie les causes des problèmes mineurs que vous pouvez résoudre vous-même.

SERVICE À LA CLIENTÈLE

Gardez le manuel d'instructions à portée de main pour répondre à vos questions.

Si vous ne comprenez pas quelque chose ou avez besoin d'aide, contactez notre service client :

Téléphone : 1-866-231-8893

Courriel : mysupport@fornoworld.com

Contact : CTM Maison Elite Inc.

11420 Albert Hudon, Montréal, Québec H1G 3J6, Canada

Le manuel d'instructions peut être téléchargé depuis : www.fornoworld.com

CONTENIDO

Información de Seguridad	41	Instalación sobre encimera Fijación del fregadero	51
Preinstalación	41	Instalación final	52
Planificación de la instalación.....	41	Utilización de sus Componentes de Agua	53
Herramientas necesarias	42	Mantenimiento y limpieza	54
Piezas necesarias	42	Piezas de repuesto	55
Contenido del embalaje E-XP30.....	43	Garantía	58
Contenido del embalaje E-XP31.....	44	Atención al Cliente	59
Instalación del fregadero sobre encimera	45	INGLÉS	2
Instalación del fregadero bajo encimera	46	FRANCÉS	21
Instalación de los componentes	49		
Instalación de la Estación de Lavado de Vasos	49		
Instalación del grifo en el fregadero	49		
Instalación del desagüe	50		
Conexión de las tuberías.....	50		

INFORMACIÓN DE SEGURIDAD

- Su instalación debe cumplir todos los códigos locales de fontanería. Pida a un técnico cualificado que realice o apruebe su instalación de fontanería.
- Lea atentamente este manual antes de instalar o utilizar este producto. Guarde este manual en un lugar seguro para futuras consultas.



PRECAUCIÓN: Siempre use gafas de seguridad y guantes durante la instalación para evitar lesiones personales.

PREINSTALACIÓN

1. PLANIFICACIÓN DE LA INSTALACIÓN

Inspeccione su unidad antes de proceder. Compruebe si la superficie presenta defectos o daños, como abolladuras, pliegues, o arañazos. Si encuentra algún daño, no proceda con la instalación. Informe inmediatamente de cualquier daño.

Puede elegir instalar este fregadero debajo o encima de la encimera. Debe instalar este fregadero sólo en una encimera de al menos 36 pulgadas (914 mm) de ancho con una superficie sólida de al menos 3/4 de pulgada (19 mm) de grosor.

Proteja toda la superficie del producto durante la instalación para evitar daños.

2. HERRAMIENTA NECESARIAS



Gafas de seguridad

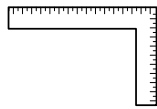

Escuadra de carpintero

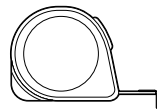

Cinta métrica



Sierra de calar

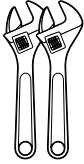

Llaves inglesas x 2

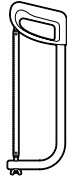

Sierra de arco

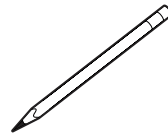

Lápiz

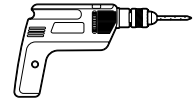

Taladro eléctrico con broca de 10 mm (3/8")

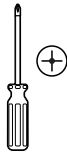

Destornillador Phillips

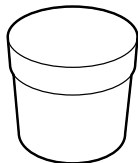

Masilla de fontanero

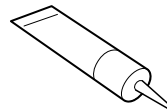

Sellador/masilla de silicona



Cinta adhesiva Teflon

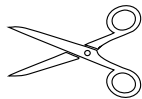

Tijeras

3. PIEZAS NECESARIAS



Tubo de desagüe (o de cola)

*Piezas no mostradas a escala

4. CONTENIDO DEL EMBALAJE

* E-XP30

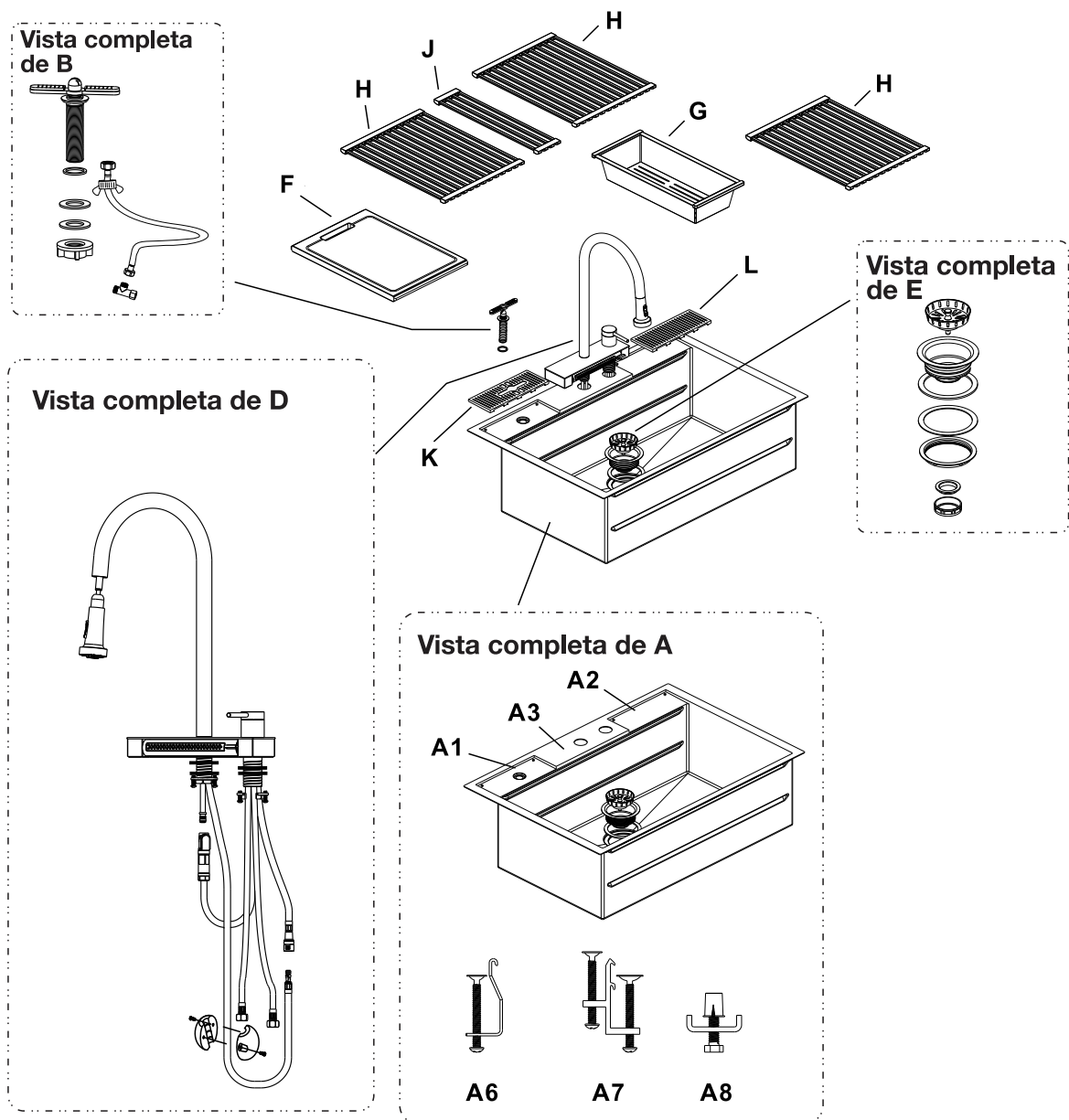

Pieza	Descripción	Cantidad
A	Fregadero de acero inoxidable	1
A6	Clips de montaje sobre encimera de un perno	7
A7	Clips de montaje sobre encimera de doble perno	4
A8	Clips de montaje bajo encimera	10
B	Lavavasos	1
D	Grifo	1
E	Desagüe	1

Pieza	Descripción	Cantidad
F	Tabla de cortar	1
G	Colador	1
H	Rejilla enrollable (13 barras)	3
J	Rejilla enrollable (4 barras)	1
K	Rejilla para estación de lavado de vasos	1
L	Rejilla de secado	1

Si falta alguna pieza, por favor llame al: (866) 231 8893
 O envíenos un correo electrónico a: mysupport@fornoworld.com
 Por favor, no devuelva este **MultiSINK** a la tienda antes de llamar

* E-XP31

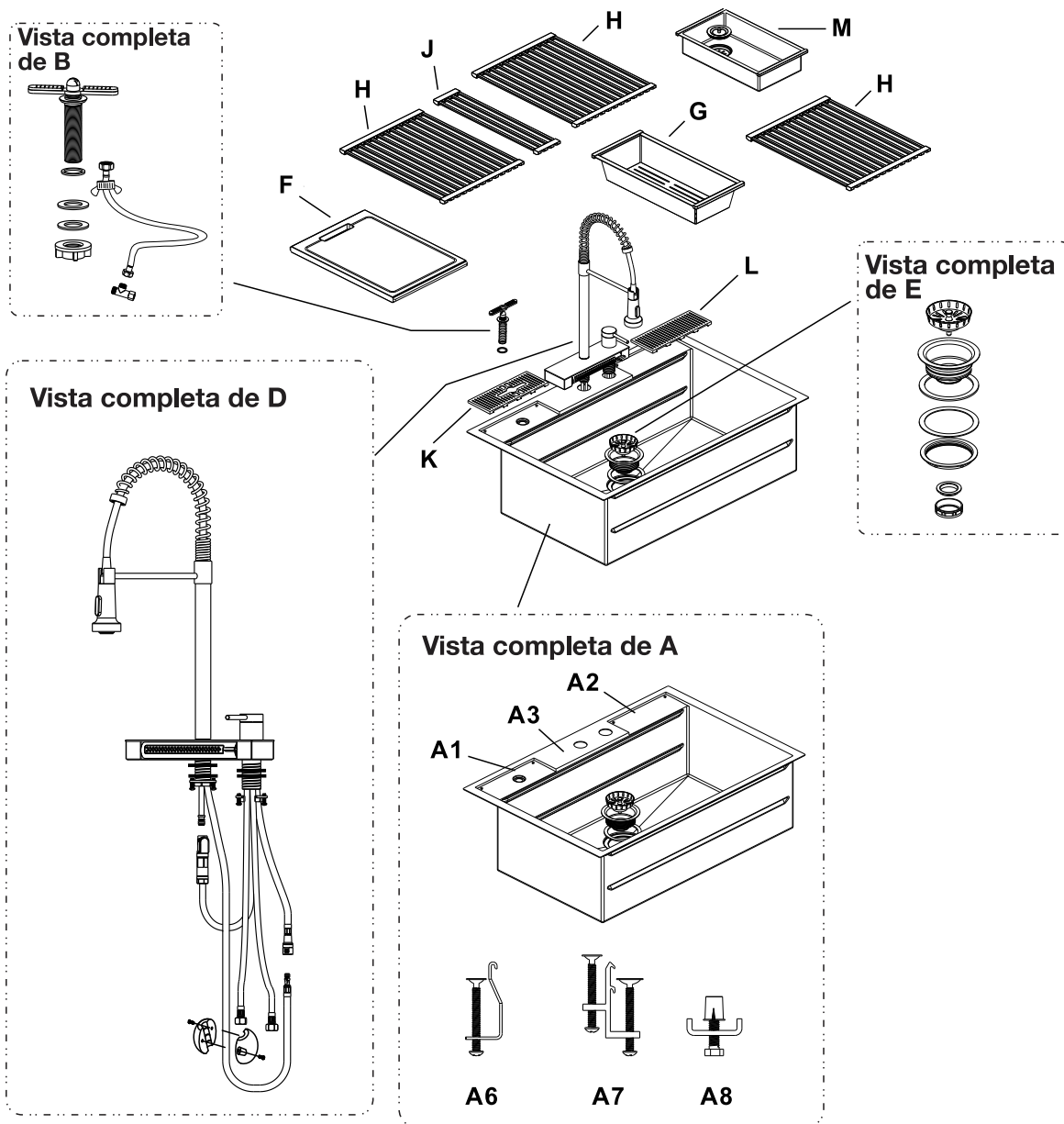

Pieza	Descripción	Cantidad
A	Fregadero de acero inoxidable	1
A6	Clips de montaje sobre encimera de un perno	7
A7	Clips de montaje sobre encimera de doble perno	4
A8	Clips de montaje bajo encimera	10
B	Lavavasos	1
D	Grifo	1
E	Desagüe	1

Pieza	Descripción	Cantidad
F	Tabla de cortar	1
G	Colador	1
H	Rejilla enrollable (13 barras)	3
J	Rejilla enrollable (4 barras)	1
K	Rejilla para estación de lavado de vasos	1
L	Rejilla de secado	1
M	Fregadero Corredizo	1

Si falta alguna pieza, por favor llame al: (866) 231 8893
 O envíenos un correo electrónico a: mysupport@fornoworld.com
 Por favor, no devuelva este **MultiSINK** a la tienda antes de llamar

INSTALACIÓN DEL FREGADERO SOBRE ENCIMERA

Si va a realizar una instalación bajo encimera, sátese esta sección y vaya a la página 45.

1. Creación de la plantilla

Utilice unas tijeras para cortar la plantilla suministrada, siguiendo la línea roja continua, a fin de obtener la plantilla para el montaje sobre encimera de la siguiente manera:

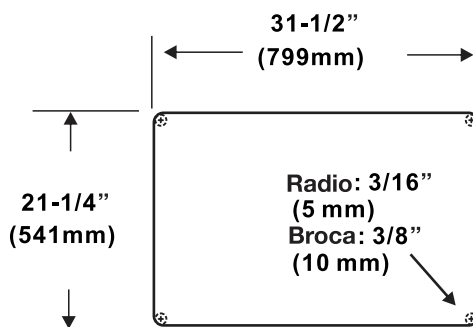

2. Elección de la posición del fregadero

Distancia normal desde el borde frontal de la encimera a la línea de corte frontal es de 3-1/2 pulgadas. Esto depende de la proyección de su encimera. Antes de marcar, compruebe la estructura interna de su gabinete y asegúrese de que hay espacio suficiente para instalar los clips. Marque la línea de corte, incluyendo los puntos centrales del taladro.

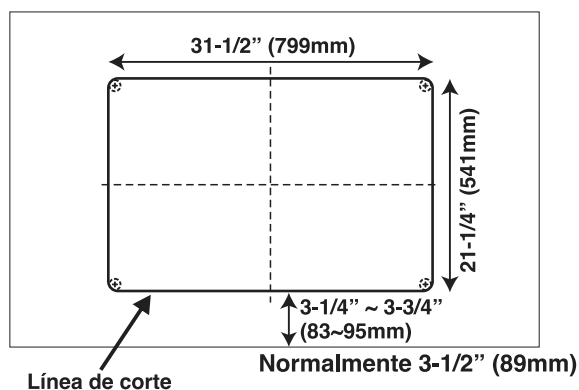

3. Recorte de la encimera

Taladre la encimera. Asegúrese de que el borde exterior de la broca toque las líneas de corte de las esquinas.

Utilice los puntos de centrado de la broca marcados en la plantilla.

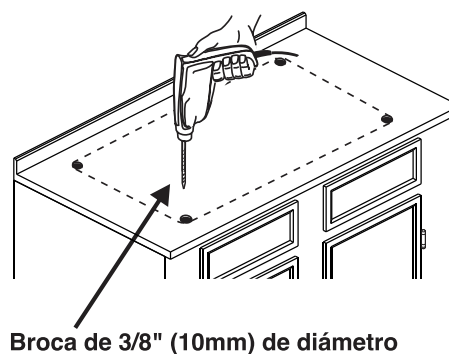

4. Corte de la encimera

Utilice la sierra de calar para cortar a lo largo de la línea de corte.

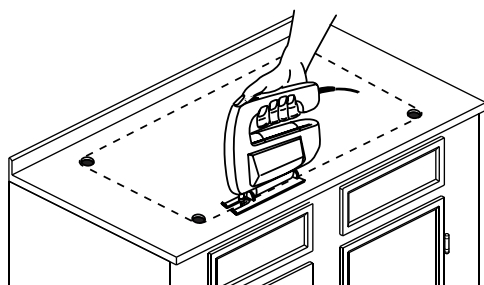

5. Prueba

Utilice el fregadero para comprobar si encaja en el agujero o no. Pruebe los clips de montaje a lo largo de los rieles. Asegúrese de que los clips puedan pasar libremente a través de los rieles. Ajuste el corte si es necesario.

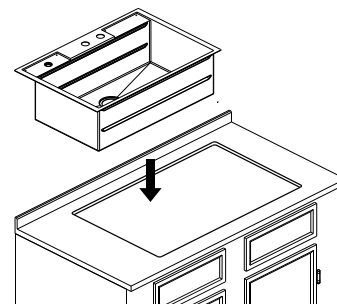

Ya ha finalizado el trabajo preparatorio para la instalación Sobre Encimera. Proceda a Instalación de los Componentes en la página 48.

INSTALACIÓN DEL FREGADERO BAJO ENCIMERA

NOTA:

Compruebe el espacio libre interior de los gabinetes antes de proceder a la instalación bajo encimera.

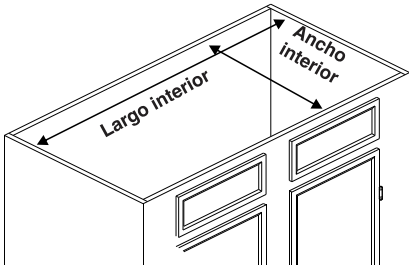

El tamaño mínimo del espacio libre del mueble para la instalación debajo de la encimera es de :
L34-1/2" (877 mm) x A23-1/2" (597 mm)

1. Creación de la plantilla

Determine el tipo de borde que quiere para su instalación. A continuación, utilice unas tijeras para recortar la plantilla que se proporciona de acuerdo a su instalación:

- La línea roja si decide instalación con Borde con 3/8" de Revelado.

- La línea azul punteada si decide instalación con Borde Enrasado.

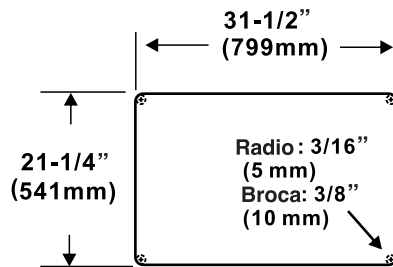

Borde con 3/8" Revelado

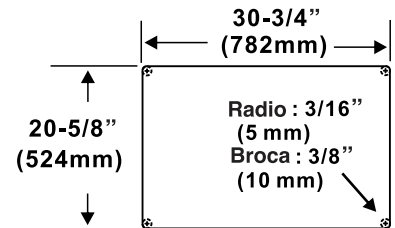

Borde Enrasado

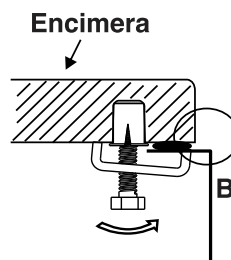

Borde con 3/8" Revelado

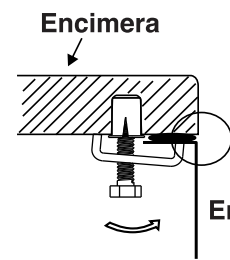

Borde Enrasado

2. Situando el fregadero

Coloque la encimera sobre el mueble y sitúela en el lugar donde se va a instalar. A continuación, coloque el fregadero boca abajo sobre la encimera. Sitúe el fregadero en el lugar donde va a quedar en el gabinete. Asegúrese de que el espacio entre el fregadero y el gabinete este bien compartido una vez que el fregadero esté dentro del armario. Utilice un lápiz para trazar una línea alrededor del borde del fregadero.

Coloque la plantilla que ha recortado de forma que quede centrada en la línea que ha trazado en la encimera. Asegúrese de que quede paralela a la parte delantera de encimera. Marque la encimera, incluidos los puntos centrales de perforación.

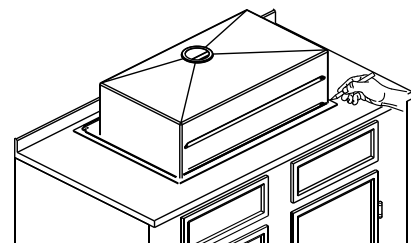

Línea de corte (línea continua)

Línea del fregadero (línea punteada)

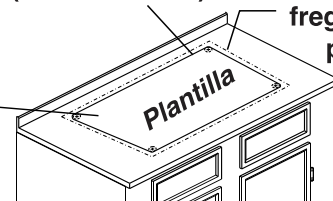

3. Perforado de la encimera

Taladre la encimera. Asegúrese de que el borde exterior de la broca toque las líneas de corte de las esquinas. Utilice los puntos de centrado de la broca marcados en la plantilla.

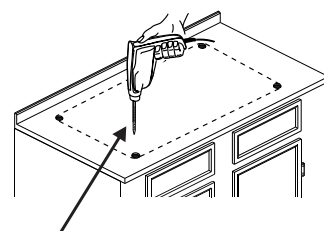

Broca de 3/8" (10 mm) de diámetro

4. Corte de la encimera

Utilice la sierra de calar para cortar a lo largo de la línea de corte.
Después de cortar, pula cualquier irregularidad en el corte.

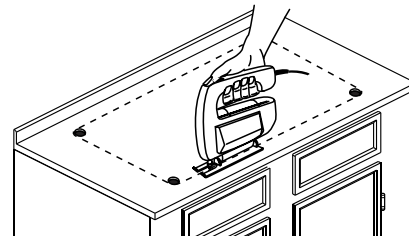

5. Prueba

Una vez colocada la encimera, pruebe el fregadero dentro del mueble y confirme las holguras.

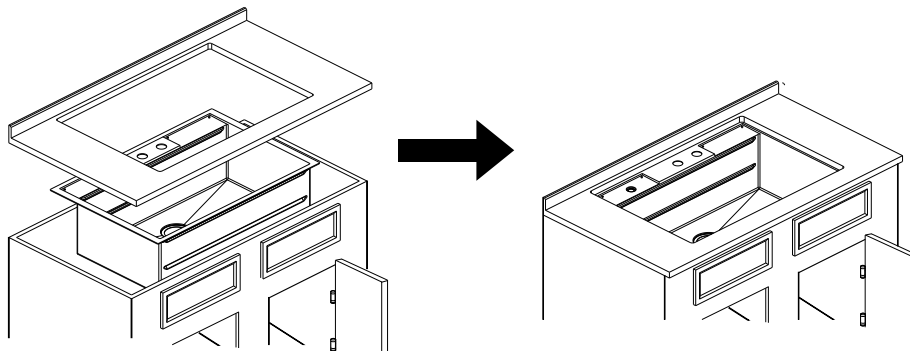

6. Marcado y taladrado de agujeros

Dé la vuelta a la encimera y marque un rectángulo centrado de 33-1/2" x 22-1/2". Marque la posición de los agujeros en el rectángulo según el dibujo de la derecha.

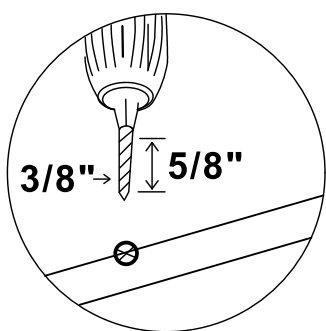
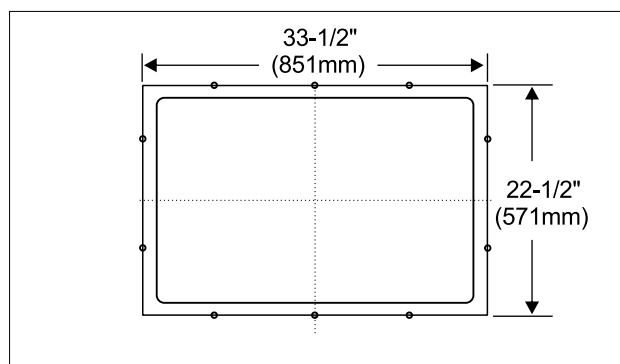

Taladre los agujeros con una broca de 3/8" a una profundidad de 5/8".

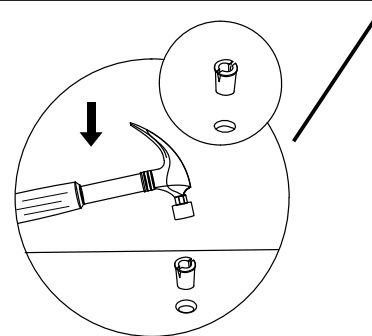

Utilice un martillo para empotrar la carcasa de plástico de las tuercas hasta que queden enrasadas con la parte inferior de la encimera

7. Instalación de los clips

Aplique sellador/masilla de silicona alrededor del orificio de la encimera y, a continuación, coloque el fregadero en la parte inferior de la encimera, asegurándose de que el fregadero esté bien centrado.

Instale y apriete ligeramente los clips en el orden indicado en el diagrama. Los clips deben colocarse lo más cerca posible del fregadero para que no interfieran con el interior del gabinete.

Levante la encimera y compruebe que el fregadero está alineado con la encimera desde arriba. Golpee ligeramente hasta que quede en la posición deseada si es necesario.

Apriete todos los clips en el orden indicado en el diagrama.

Limpie el exceso de sellador.

Deje secar el fregadero toda la noche, colocando un peso encima si es posible

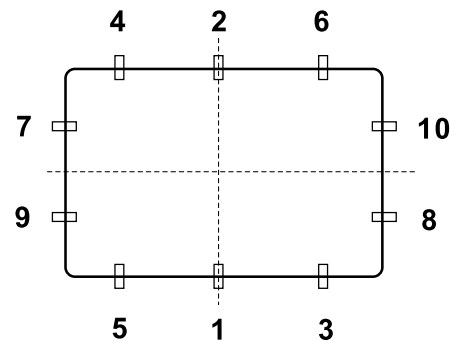
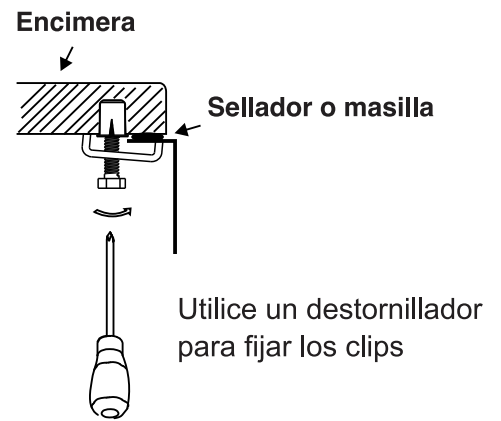
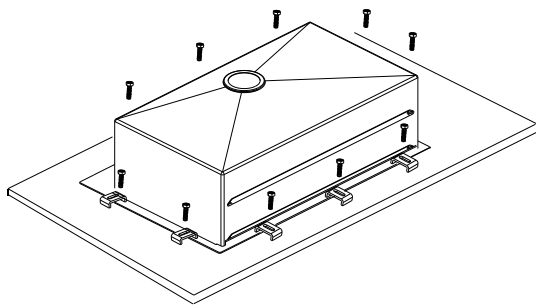

Secuencia de apriete de los clips

8. Prueba

Una vez seco el sellador/masilla, coloque la encimera con el fregadero sobre el mueble. Compruebe que todo encaje. Si el gabinete interfiere con un clip, puede desbastar un poco el interior del mueble donde el clip toca el mueble.

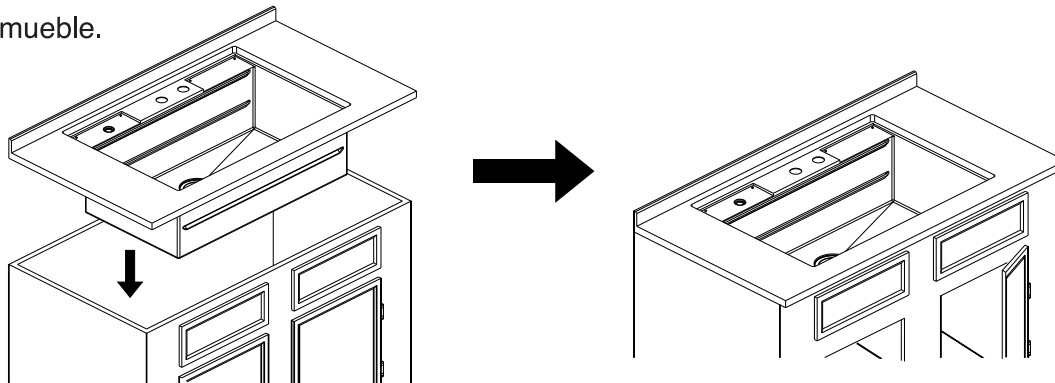

9. Instalación de Componentes

Una vez comprobado el encaje, coloque la encimera con el fregadero de lado y pase a la Instalación de los Componentes.

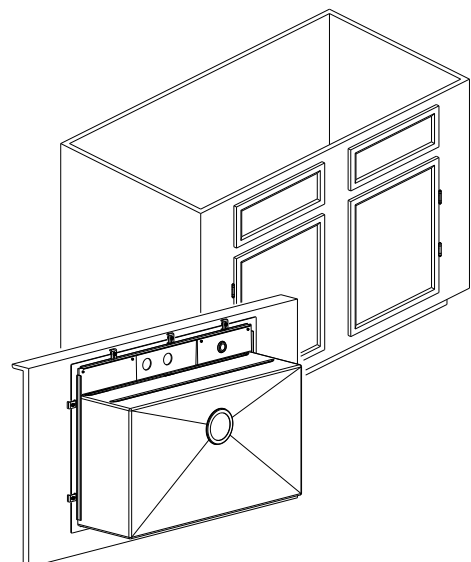

INSTALACIÓN DE LOS COMPONENTES

1. Instalación de la Estación de Lavado de Vasos

Afloje la tuerca (B6), retire la arandela (B5) y la junta de goma inferior (B4), asegurándose de que la junta de goma superior (B2) permanezca en el cuerpo roscado (B3). Introduzca el cuerpo (B3) en el orificio del Lavavasos desde la parte superior del fregadero. Coloque la junta de goma inferior (B4) y, a continuación, la arandela (B5) en el cuerpo roscado (B3). Atornille la tuerca (B6) y apriétela fuertemente con la mano.

Asegúrese de que la junta superior (B2) este correctamente colocada en la parte superior del fregadero (A1), esto es importante para evitar fugas.

Coloque la Barra de Vaso (B1) sobre la boquilla rociadora del cuerpo (B3).

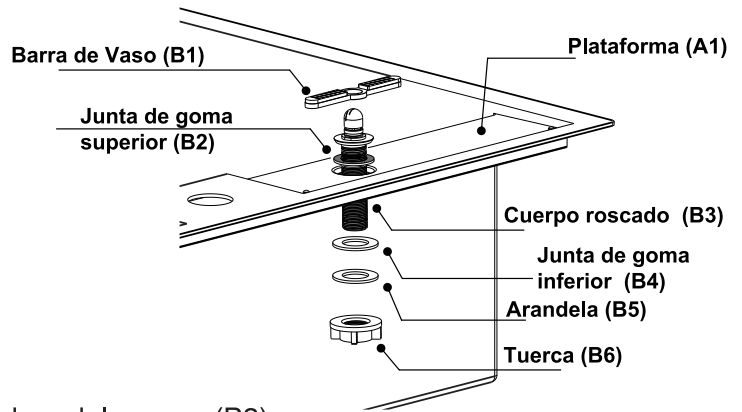

2. Instalación del Grifo en el Fregadero

Afloje las tuercas del grifo (D11 y D12) y retire las arandelas (D9 y D10) y las juntas de goma (D7 y D8). Inserte el grifo en los orificios del fregadero (A3), coloque las juntas de goma (D7 y D8) y las arandelas (D9 y D10) dentro de los cuerpos roscados (D5 y D6). Enrosque las tuercas (D11 y D12) y apriételas, asegurándose de que el cuerpo del grifo (D3) esté en la posición deseada. Use un destornillador Phillips para apretar los cuatro tornillos (D13 y D14) y fijarlo en su lugar.

Instale el contrapeso (D25) en la manguera de cabeza (D22). Normalmente, la distancia desde la parte superior del contrapeso (D25) hasta la cubierta del fregadero (A3) es de 19-1/2". Puede ajustarlo según el espacio disponible dentro de su gabinete.

VISTA TRASERA

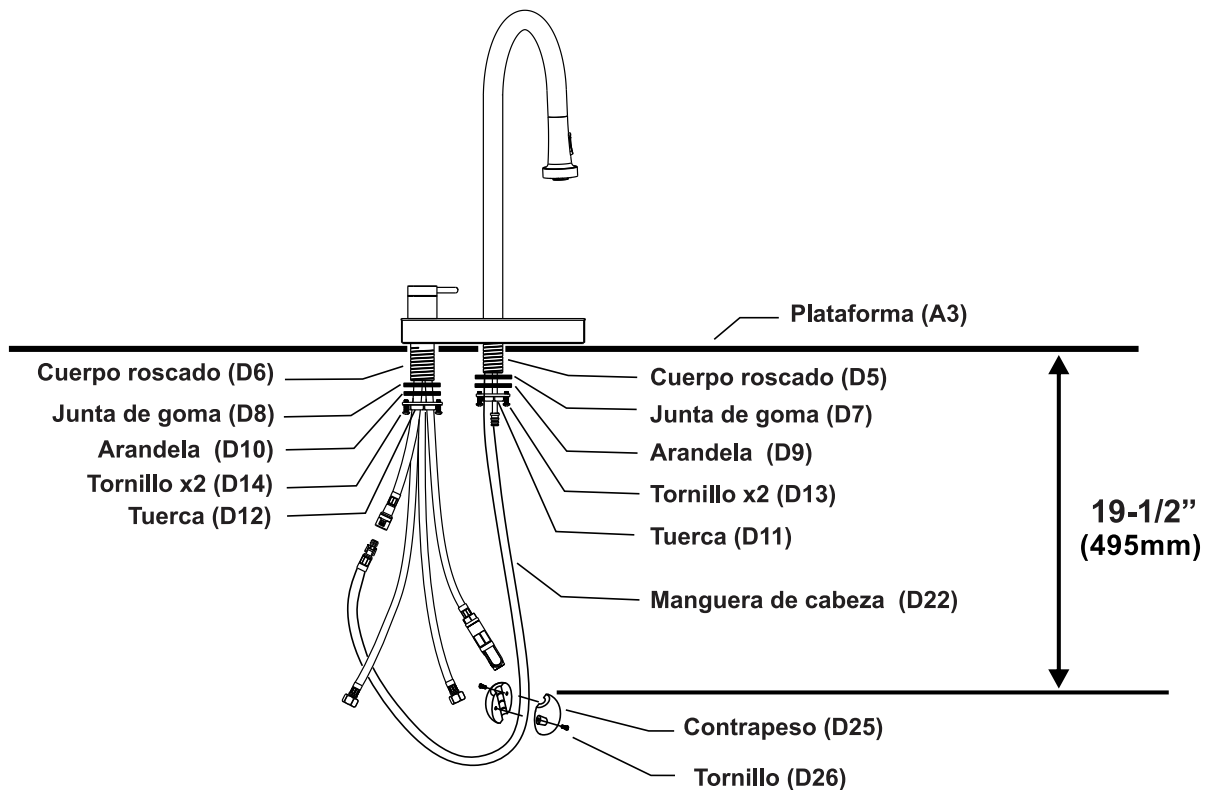

3. Instalación del Desagüe

Afloje la tuerca del desagüe (E5) y retire la junta de papel (E4). Mantenga la junta de goma (E3) en el cuerpo del Desagüe (E2). Introduzca el cuerpo del desagüe (E2) con la junta de goma (E3) en el orificio del desagüe en el fregadero. Coloque la junta de papel (E4) en el cuerpo del desagüe (E2) desde la parte inferior del fregadero. Enrosque la tuerca (E5) en el cuerpo del desagüe (E2) y apriétela con la mano. Apriete la tuerca (E5) con una llave, sujetando el cuerpo del desagüe (E2) desde el interior del fregadero.

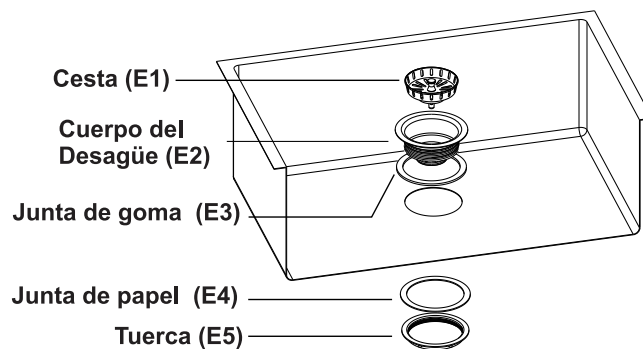

4. Conexión de las Tuberías

VISTA TRASERA

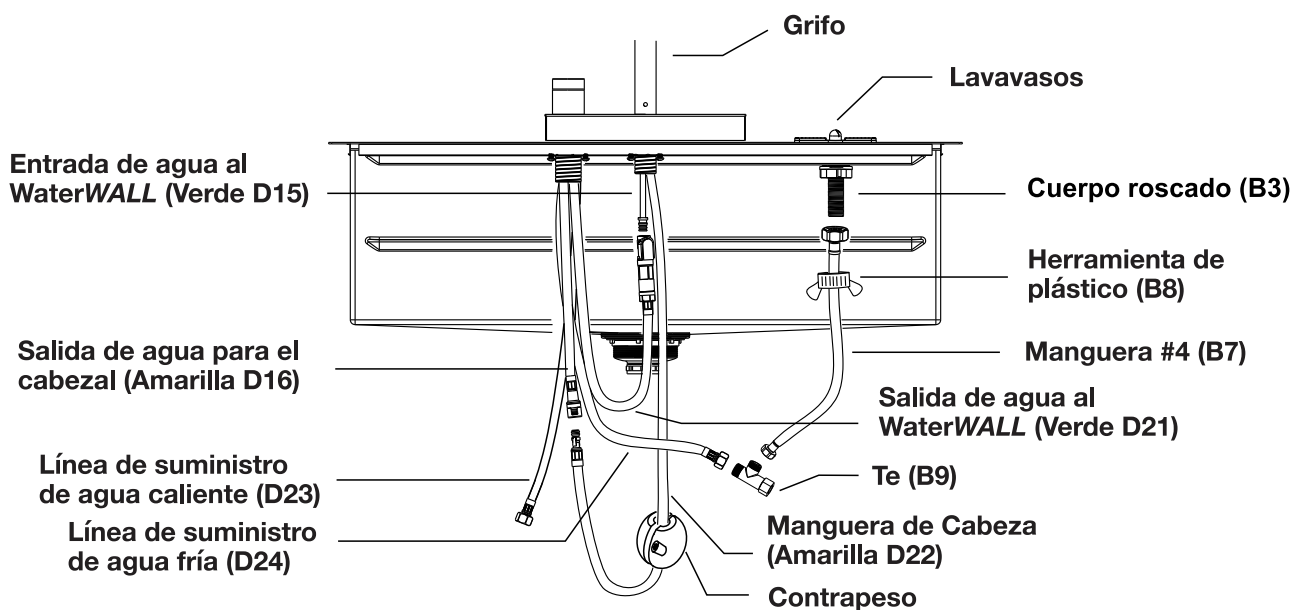

Paso 1: Conecte la conexión hembra en la salida de agua al **WaterWALL** (Verde D21) a la conexión macho de la entrada de agua al **WaterWALL** (Verde D15).

Paso 2: Conecte la conexión macho en la manguera de cabeza (amarilla D22) a la conexión hembra en la salida del cabezal (Amarilla D16).

Paso 3: Conecte la rosca hembra de 1/2" de la manguera #4 (B7) al cuerpo roscado del lavavasos (B3). Utilice la herramienta de plástico (B8) para apretar.

Paso 4: Conecte la rosca hembra de 3/8" de la manguera #4 (B7) al centro macho de la pieza en T (B9). Use una llave para apretar.

Paso 5: Conecte la línea de suministro de agua fría del grifo (D24) (marcada con rayas azules) al extremo macho de la pieza en T (B9). Use una llave para apretar.

Si está realizando una instalación bajo encimera, fije la encimera al mueble y continúe con la instalación final en la página 51.

INSTALACIÓN SOBRE ENCIMERA FIJACIÓN DEL FREGADERO

1. Colocación del fregadero en la encimera

Aplique sellador o masilla alrededor del borde del orificio y, a continuación coloque el fregadero en la encimera.

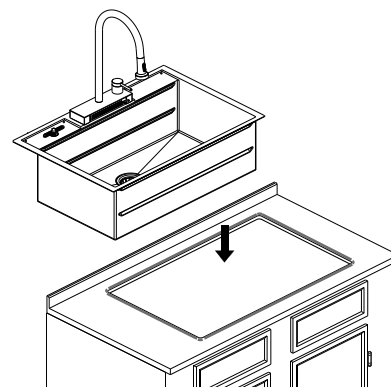
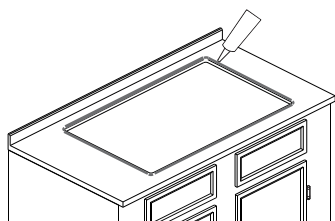

2. Instalación de los clips

Los clips de montaje de doble perno se instalarán en la parte posterior del fregadero, mientras que los clips de montaje de un solo perno se instalarán en los otros tres lados (izquierdo, derecho y frontal). Véase el diagrama de distribución de los clips a continuación.

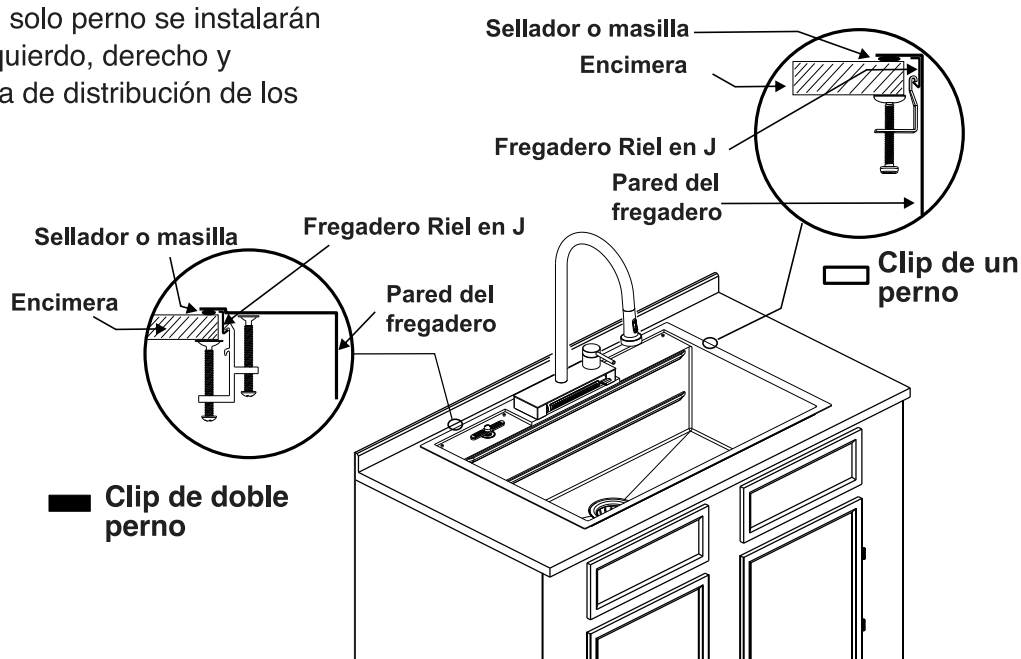

Desde el interior del gabinete, enganche los clips en los rieles en J del fregadero. Distribuya los clips con los clips de perno doble a lo largo de la parte trasera y los clips de perno simple a lo largo de la parte delantera y ambos lados, como se muestra en el diagrama de la derecha.

Utilice un destornillador Phillips para pre-ajustar los clips en el orden indicado en el diagrama.



Mire el fregadero desde arriba para confirmar su posición. Si es necesario, golpéelo con un mazo de goma en el borde o con un bloque de madera para no dañar el fregadero.

Una vez confirmada la posición del fregadero, ajuste completamente los clips en el orden indicado en el diagrama.

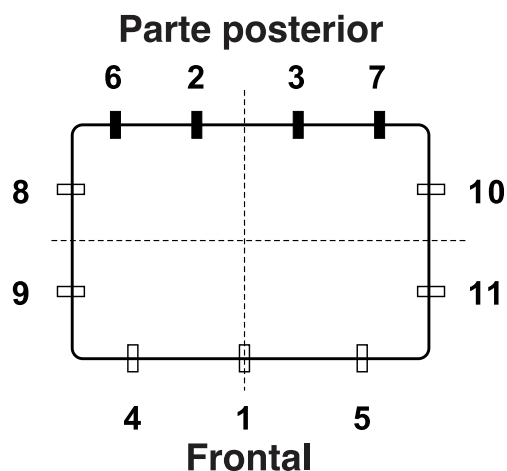
Después de apretar todos los clips, retire y limpie cualquier exceso de masilla o sellador de alrededor del borde del fregadero.



Disposición de los clips de montaje superior
Secuencia de apriete de los clips

-  Clip de doble perno
-  Clip de un perno

INSTALACIÓN FINAL

1. Conexión de la unidad

Conecte el tubo de desagüe (no suministrado) a la trampa P (no suministrada) de la vivienda.

Conecte el tubo de suministro de agua caliente del grifo (D23) (marcado con rayas rojas) a la llave de suministro de agua caliente de la vivienda. Conecte la parte hembra de la Te (B9) a la llave de suministro de agua fría de la vivienda.

Asegúrese de que la manguera de cabeza y el contrapeso puedan moverse libremente y de que no hay interferencias con las tuberías de suministro ni con la trampa P.

Abra las llaves de suministro y compruebe que no haya fugas alrededor de las uniones. Apriételos si es necesario. Deje correr el agua por el grifo, el lavavasos y la válvula selectora. Compruebe que no haya fugas y que el funcionamiento sea correcto.

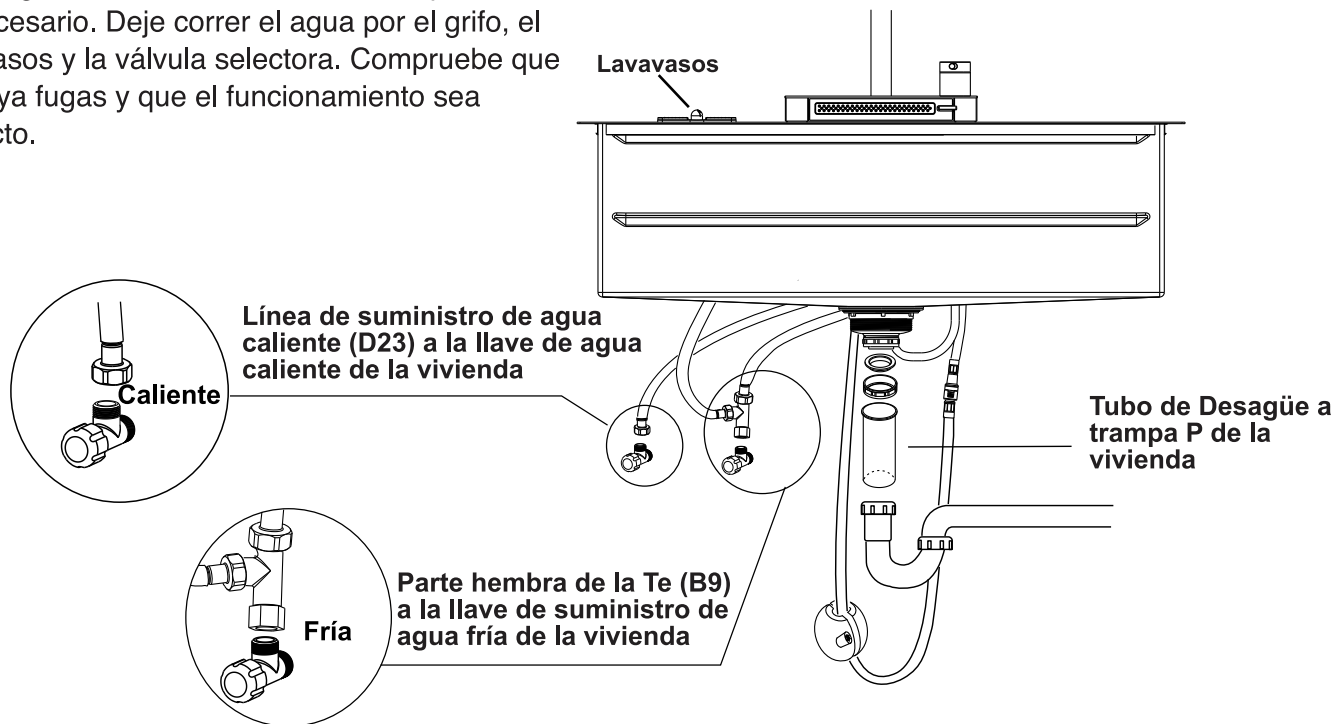

2. Montaje de los accesorios del fregadero

Coloque las rejillas (K) y (L) sobre la plataforma del fregadero. Dos de las rejillas enrollables grandes (H) y la rejilla enrollable pequeña (J) se colocan en el fondo del fregadero para proteger la base y proporcionar una superficie horizontal en la parte inferior del fregadero. La tabla de cortar (F), el colador (G), *el fregadero corredizo (M) (*Solo para Modelo E-XP31) y la otra rejilla enrollable grande (H) pueden colocarse en cualquier posición en los rieles del fregadero. Colóquelos como os acomode para su uso.

E-XP30

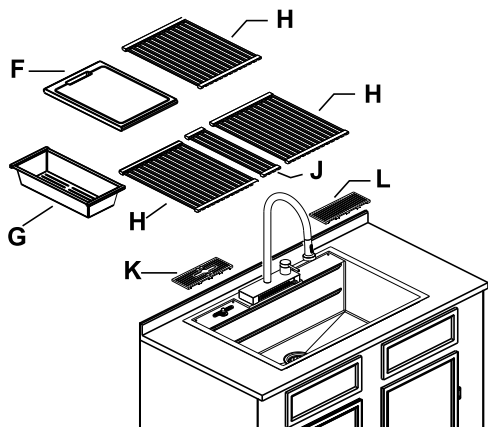

E-XP31

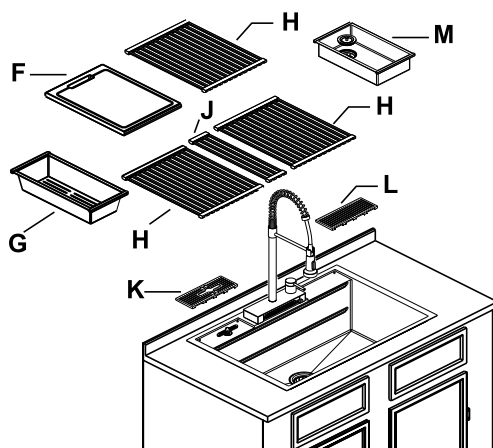

1. Dos opciones: grifo principal o WaterWALL

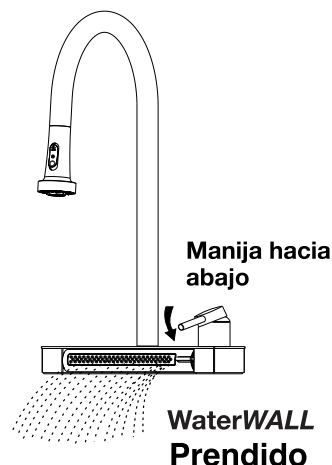
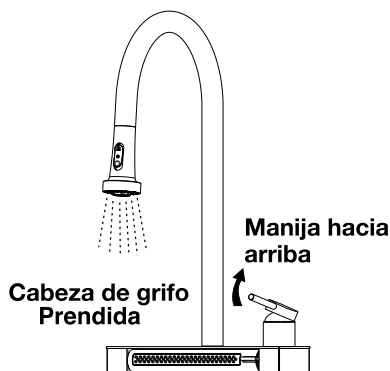
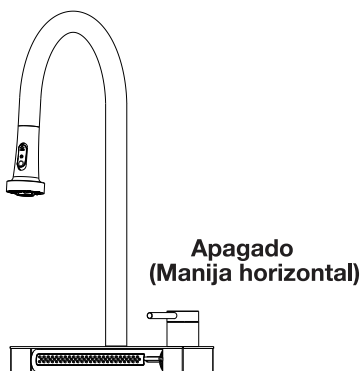

2. Usando la Cabeza de Grifo

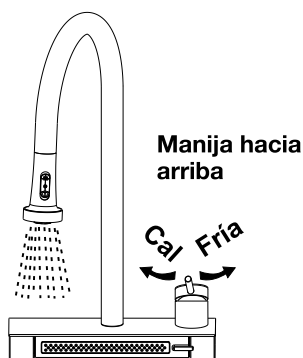

Modo chorro de agua

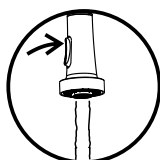

Este es el modo por defecto. Si desea volver a este modo, pulse y suelte la parte superior del botón

Modo ducha



Pulse la parte inferior del botón para activar el modo Ducha

Modo lavado a presión



Mantenga apretada la parte superior del botón durante el tiempo que desee para activar el modo Power Wash

3. Usando el WaterWALL®

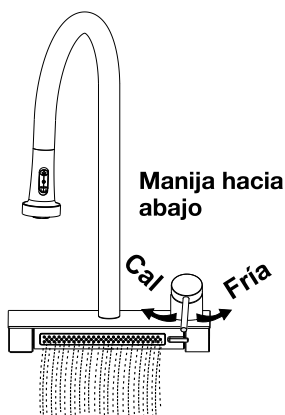

Gire la manija para ajustar el ángulo de salida del agua del WaterWALL

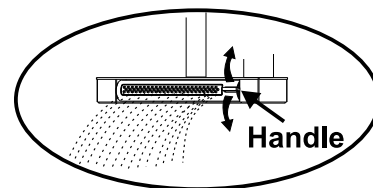

ADVERTENCIA: No permita que los niños jueguen con el WaterWALL. Esto podría causar una inundación o un derrame de agua en su cocina.

4. Estación de lavado de vasos



PRECAUCIÓN: No permita que los niños jueguen con el lavavasos. Esto podría causar una inundación o un derrame de agua en su cocina

Coloque un vaso o taza en el lavavasos y presione hacia abajo para limpiar.

NOTAS:

- La abertura del vaso o taza debe ser menor que la barra de presión.
- La boca del vaso o taza **NO** debe sobrepasar la parte posterior de la rejilla. Se acepta sobrepasar hacia el fregadero.
- Sujete el vaso o la taza lo más verticalmente posible.

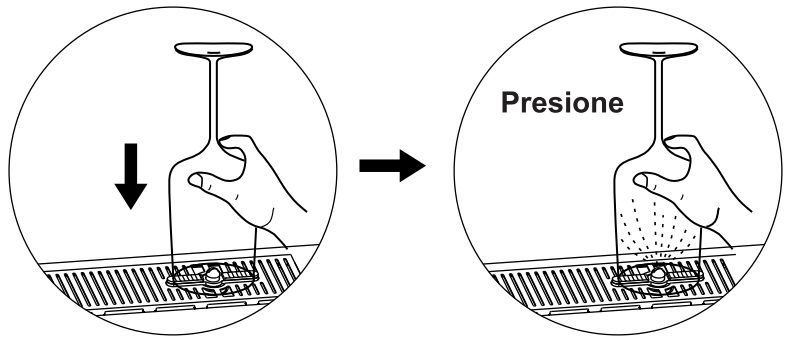

PRECAUCIÓN: Nunca empuje una copa alta por la base o el tallo. Siempre por el cuerpo.

MANTENIMIENTO Y LIMPIEZA

El **MultiSINK** está fabricado en acero inoxidable de alta calidad y le proporcionará muchos años de disfrute si se cuida correctamente.

HAGA

Después del uso, enjuague siempre el fregadero con agua del grifo para diluir y eliminar los residuos.

Si es posible, seque el fregadero con una toalla para evitar manchas de agua. Si aparecen manchas de agua, límpielas con una solución suave de vinagre y agua, seguida de un enjuague a fondo.

Para la limpieza habitual, utilice jabón líquido, un limpiador doméstico general o una solución débil de vinagre y agua.

Utilice únicamente estropajos de plástico recomendados para fregaderos de acero inoxidable, y sólo en la parte interna del fregadero. Frote en la dirección de las líneas de acabado satinado.

Al vaciar el cesto del desagüe, deje a un lado la rejilla enrollable (J).

NO HAGA

No permita que alimentos, detergentes, jabones o grasa se sequen o permanezcan durante mucho tiempo en la superficie del fregadero.

Nunca utilice productos de limpieza abrasivos, ya que opacarán y rayarán el acabado.

No utilice estropajos abrasivos en la parte interna del fregadero, ya que opacarán el acabado.

Nunca utilice estropajos de acero, ya que dejarán partículas de hierro en el fregadero, causando corrosión.

Nunca deje sartenes de acero dulce o hierro fundido sobre el fregadero durante periodos prolongados, ya que pueden provocar corrosión.

PIEZAS DE REPUESTO

Pieza	Código del kit de repuesto	Nombre del kit de repuesto	Descripción	Cant.
A	E-2XP101802	Fregadero completo	Fregadero de acero inoxidable	1
A5.1	MA-02	Kit de taco	Estacas	4
A5.2			Tuercas	4
A6	MA-03	Kit de grapas	Clips de montaje sobre encimera de un perno	7
A7			Clips de montaje sobre encimera de doble perno	4
A8			Clips de montaje bajo encimera	10

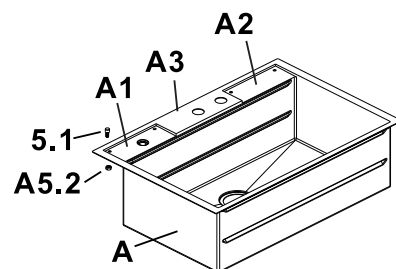

A6



A7



A8

B	FCX0PBN01	Estación de lavado de vasos	Lavavasos	1
B1	MB-01	Barra de vaso	Barra de vaso	1
B3	N/A	N/A	Cuerpo roscado	1
B2	N/A	N/A	Junta de goma superior	1
B4			Junta de goma inferior	1
B5			Arandela	1
B6			Tuerca	1
B7	N/A	N/A	Manguera 4	1
B8			Herramienta de plástico	1
B9			Te	1

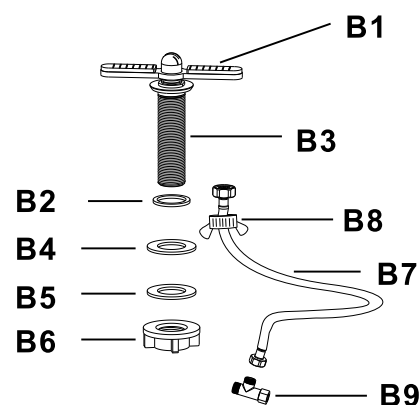

E	ME-01	Desagüe completo	Desagüe completo	1
E1	ME-02	Cesto	Cesto	1
E2	N/A	N/A	Cuerpo del desagüe	1
E3	N/A	N/A	Junta de goma	1
E4	N/A	N/A	Junta de papel	1
E5	N/A	N/A	Tuerca	1
E6	N/A	N/A	Junta de cola	1
E7	N/A	N/A	Tuerca de conexión de cola	1

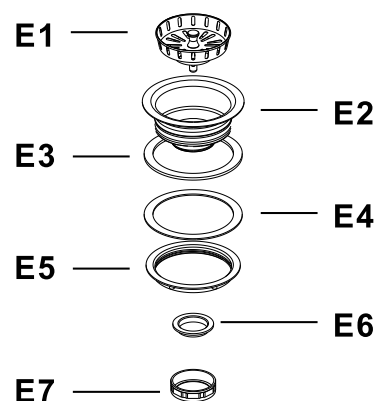

Solo Para Modelo E-XP30

Pieza	Código del kit de repuesto	Nombre del kit de repuesto	Descripción	Cant.
D	FCWRMBN01	Grifo completo	Grifo completo	1
D1	MD-10	Cabeza de grifo	Cabeza de Grifo	1
D2	N/A	N/A	Cuello del grifo	1
D3	N/A	N/A	Cuerpo del grifo	1
D5	N/A	N/A	Cuerpo roscado	1
D6	N/A	N/A	Cuerpo roscado	1
D15	N/A	N/A	Entrada de agua al WaterWALL	1
D17	N/A	N/A	Conexion macho	1
D32	N/A	N/A	Base del cuello	1
D4	MD-20	Kit de manija	Manija	1
D30			Tapa	1
D31			Tornillo de fijación de manija	1
D7	N/A	N/A	Junta de goma	1
D9			Arandela	1
D11			Tuerca	1
D13			Tornillo	2
D8	N/A	N/A	Junta de goma	1
D10			Arandela	1
D12			Tuerca	1
D14			Tornillo	2
D16	N/A	N/A	Salida de agua para el cabezal	1
D18			Conexión hembra	1
D19			Conexión hembra	
D21			WaterWALL Outlet	
D23	N/A	N/A	Tuberia de alimentación de agua caliente	1
D24			Tuberia de alimentación de agua fría	1
D20	MD-06	Manguera de cabeza	Conexion macho	1
D22			Manguera de bajada	1
D25	MD-07	Contrapeso	Contrapeso	1
D26			Tornillo para contrapeso	2
D27	MD-24	Kit cartucho	Cartucho	1
D28			Contratuerca de cubo	1
D29			Tapacubo	1

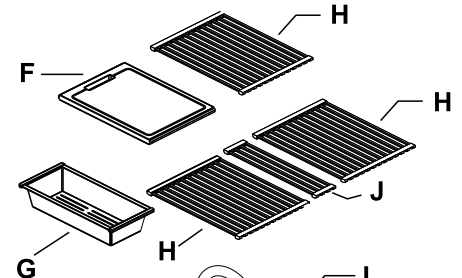
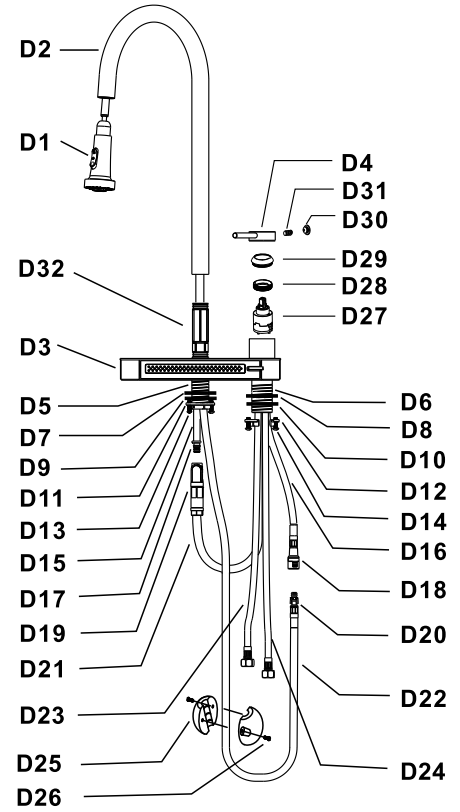

F	MF-01	Tabla de cortar	Tabla de cortar	1
G	MG-01	Colador	Colador	1
H	MH-01	Rejilla enrollable (13 barras)	Rejilla enrollable (13 barras)	1
J	MJ-01	Rejilla enrollable (4 barras)	Rejilla enrollable (4 barras)	1
K	MK-02	Rejilla para Lavavasos	Rejilla para estación de lavado de vasos	1
L	ML-04	Rejilla de secado	Rejilla de secado	1

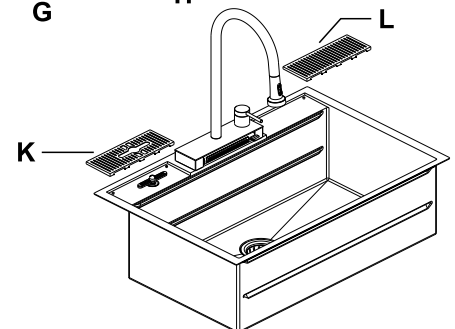

Solo Para Modelo E-XP31

Pieza	Código del kit de repuesto	Nombre del kit de repuesto	Descripción	Cant.
D	FCWCMBN01	Grifo completo	Grifo completo	1
D1	MD-10	Cabeza de grifo	Cabeza de Grifo	1
D2	N/A	N/A	Cuello del grifo	1
D3	N/A	N/A	Cuerpo del grifo	1
D5	N/A	N/A	Cuerpo roscado	1
D6	N/A	N/A	Cuerpo roscado	1
D15	N/A	N/A	Entrada de agua al WaterWALL	1
D17	N/A	N/A	Conexion macho	1
D32	N/A	N/A	Base del cuello	
D4	MD-20	Kit de manija	Manija	1
D30			Tapa	1
D31			Tornillo de fijación de manija	1
D7	N/A	N/A	Junta de goma	1
D9			Arandela	1
D11			Tuerca	1
D13			Tornillo	2
D8	N/A	N/A	Junta de goma	1
D10			Arandela	1
D12			Tuerca	1
D14			Tornillo	2
D16	N/A	N/A	Salida de agua para el cabezal	1
D18			Conexion hembra	
D19			Conexion hembra	1
D21			WaterWALL Outlet	
D23	N/A	N/A	Tuberia de alimentación de agua caliente	1
D24			Tuberia de alimentación de agua fría	1
D20	MD-06	Manguera de cabeza	Conexion macho	1
D22			Manguera de bajada	1
D25	MD-07	Contrapeso	Contrapeso	1
D26			Tornillo para contrapeso	2
D27	MD-24	Kit cartucho	Cartucho	1
D28			Contratuercas de cubo	1
D29			Tapacubo	1

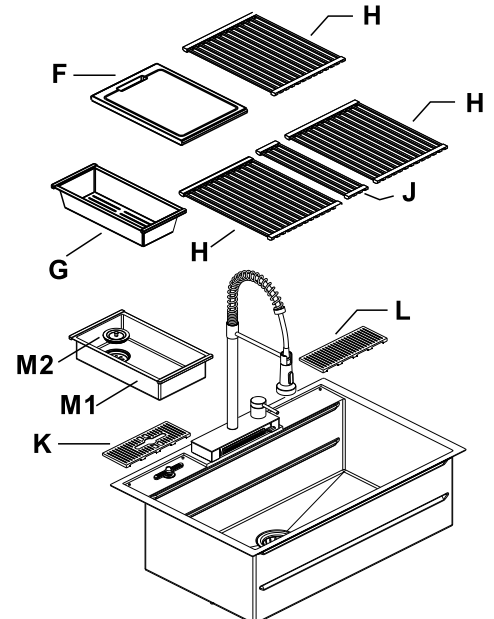
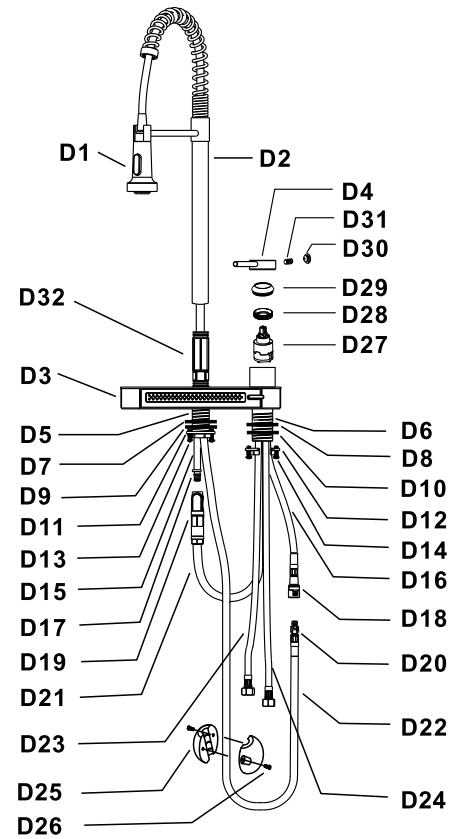

F	MF-01	Tabla de cortar	Tabla de cortar	1
G	MG-01	Colador	Colador	1
H	MH-01	Rejilla enrollable (13 barras)	Rejilla enrollable (13 barras)	1
J	MJ-01	Rejilla enrollable (4 barras)	Rejilla enrollable (4 barras)	1
K	MK-02	Rejilla para Lavavasos	Rejilla para estación de lavado de vasos	1
L	ML-04	Rejilla de secado	Rejilla de secado	1
M1	MM-01	Fregadero corredizo	Cuerpo de fregadero corredizo	1
M2	MM-02	Tapón de desagüe	Tapón de desagüe	1

Garantía

CTM Maison Elite Inc. otorga esta garantía limitada al comprador original de este **MultiSINK** desde la fecha de compra. Se requiere prueba de compra al solicitar cualquier asistencia relacionada con la garantía.

Garantía limitada de dos años: CTM Maison Elite Inc. garantiza que todas las partes están libres de defectos de mano de obra y materiales en el momento de fabricación por un período de dos años. Aceptamos enviar una pieza de reemplazo sin cargo o, a nuestra opción, reemplazarla con una pieza comparable o superior a nuestra exclusiva discreción.

En la medida permitida por la ley, CTM Maison Elite Inc. rechaza cualquier garantía, incluidas, entre otras, las de comercialización y adecuación para un propósito particular. No existe ninguna otra garantía expresa. La duración de cualquier garantía implícita que no pueda rechazarse se limita al período especificado en la garantía expresa. Algunos estados no permiten limitar la duración de una garantía implícita. La limitación de tiempo puede no aplicarse en su caso. Algunos estados no permiten la exclusión de daños incidentales o consecuentes, por lo que la limitación anterior puede no aplicarse a usted. Esta garantía otorga derechos legales específicos. Es posible que también tenga otros derechos que varíen de estado a estado. El minorista no será responsable de daños incidentales, consecuentes ni de ningún daño que surja de o esté relacionado con el uso o el rendimiento del producto, excepto cuando lo permita la ley.

Esta garantía limitada no es transferible y solo aplica para el comprador original de este **MultiSINK** y será anulada si la unidad es removida de su instalación original.

Esta garantía no cubre: desgaste común, imperfecciones cosméticas menores, unidades reacondicionadas, fregaderos de acero inoxidable que no sean propiedad del comprador original, desastres naturales, cambios en el acabado, como oxidación, picaduras, corrosión, deterioro o descascaramiento.

El daño a cualquier parte por accidente, mal uso, abuso, instalación incorrecta, abolladuras y/o rayones sufridos durante el envío, manejo o instalación, dobleces o deformaciones causadas por conexiones forzadas, ajustes excesivamente apretados y/o soporte inadecuado durante la instalación, cuidado y mantenimiento inadecuado, incumplimiento de las instrucciones del manual incluido o cualquier modificación a la unidad no están cubiertos por esta garantía.

Todos los costos de envío de piezas, desmontaje, reparación, mano de obra y reinstalación del producto no están cubiertos por esta garantía. Por favor, no envíe su fregadero de acero inoxidable ni ninguna parte a CTM Maison Elite Inc. Los envíos no serán aceptados.

Esta garantía reemplaza todas las garantías anteriores.

ASME A112.18.1/ CSA B125.1
NSF/ANSI/CAN61
NSF/ANSI/CAN372
ASME A112.19.3/CSA B45.4

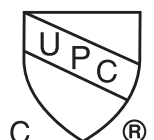

Atención al Cliente

Gracias por adquirir un producto **FORNO ACQUA**. Por favor, lea el manual de instrucciones completo antes de usar su nuevo **MultiSINK** por primera vez. Ya sea que sea un usuario ocasional o un experto, será beneficioso familiarizarse con las prácticas de seguridad, características, funcionamiento y recomendaciones de cuidado de su **MultiSINK**. Tanto el número de modelo como el número de serie están indicados en el producto. Para fines de garantía, también necesitará la fecha de compra. Registre esta información a continuación para referencia futura.

INFORMACIÓN DE SERVICIO

Número de Modelo

Utilice estos números en cualquier correspondencia o llamadas de servicio relacionadas con su **MultiSINK**.

Número de Serie

Si recibió un **MultiSINK** dañado, contacte de inmediato al distribuidor (o constructor) que le vendió el **MultiSINK**.

Fecha de Compra

Lugar de Compra y Teléfono

Ahorre tiempo y dinero. Antes de llamar al servicio técnico, consulte la Guía de Solución de Problemas. En ella se enumeran las causas de problemas operativos menores que usted mismo puede corregir.

Atención al Cliente:

Mantenga el manual de instrucciones a mano para responder a sus preguntas. Si no entiende algo o necesita más ayuda, por favor llame a nuestro Servicio al Cliente: 1-866-231-8893

O envíe un correo electrónico a: mysupport@fornoworld.com

Nuestro contacto: CTM Maison Elite Inc.

11420 Albert Hudon, Montréal, Québec H1G 3J6, Canadá

El manual de instrucciones se puede descargar en www.fornoworld.com

CTM Maison Elite Inc.

11420 Albert Hudon, Montréal, Québec H1G 3J6, Canada
1-866-231-8893 • info@CTMMaisonElite.com • CTMMaisonElite.com